

Inspection After Installation

- Make sure that all the associated hardware is tightened and the cargo carrier does not shift.

Care and Cleaning

- Avoid the use of automatic "brush-style" car washes.
- Do not use cleaning solvents of any kind.
- Wash only with mild soap and dry with a clean cloth.
- Do not use the cargo carrier as a handle.
- If you carry items in the cargo carrier, make sure the items are securely fastened
- Periodically check all components for tightness.

Congratulations!

You have purchased one of the many quality Lund branded products offered by Lund International, Inc. We take the utmost pride in our products and want you to enjoy years of satisfaction from your investment. We have made every effort to ensure that your product is top quality in terms of fit, durability, finish, and ease of installation.



Lund International, Lund Accessories Division
775 Tipton Industrial Drive, Building 2, Suite F
Lawrenceville, GA 30045
800-328-5863 • Fax 800-782-5448 • Visit us at lundinternational.com

© 2004 Lund International, Inc. All rights reserved.
Lund® and the Lund® logo are trademarks of Lund International, Inc.



Installation Instructions



Cargo Carrier

For proper installation and best possible fit, please read all instructions BEFORE you begin.
For technical assistance or to obtain missing parts, please call Customer Service at 1-800-328-5863.

Important Safety Information

- CAUTION** - Read completely and understand the instructions before installing Cargo Carrier. Before Driving, insure that the cargo carrier is properly secured to the vehicle. Do NOT exceed 200 lbs. or the vehicle manufacturer's suggested weight limits for the cargo rack whichever is less.

Contents

Small Basket: Kit # - 601011
Large Basket: Kit # - 601012

Hardware Kit #: 60101XHD

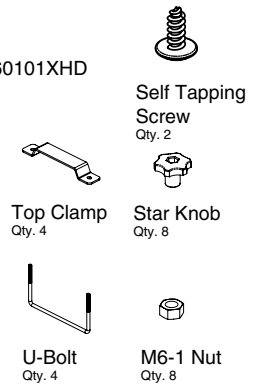
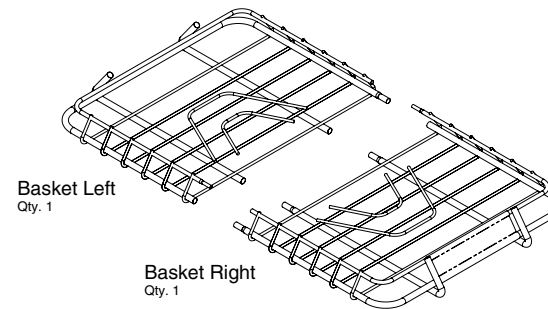

Tools Required



Drill with Phillips head tip extension



Rubber Mallet

Assembly Steps

Assemble the cargo carrier as shown. Use a rubber mallet, if needed, to mate the halves. Lock the carrier together use the tapping screws as shown.

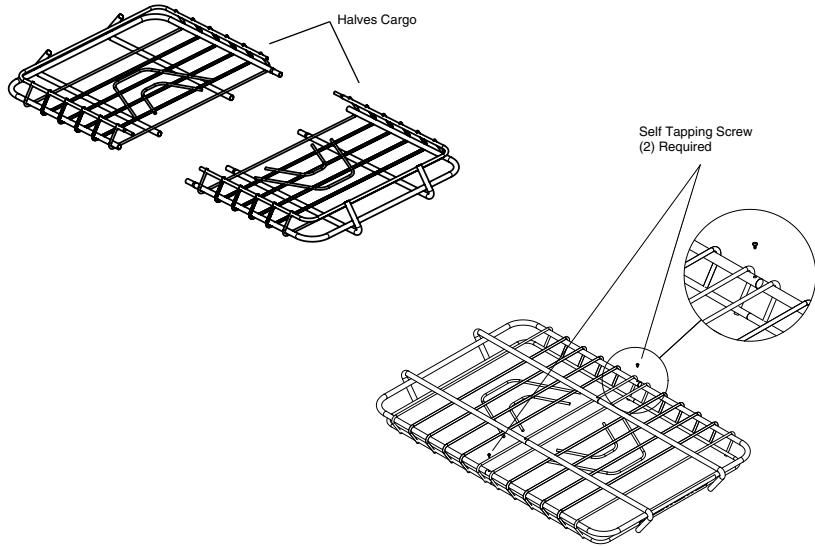

Installation Steps

Attaching Cargo Carrier to Vehicle Roof Rack:

Note: Follow your vehicle's owner's manual for instructions for altering the roof rack's support bars spacing (if equipped).

If your vehicle's roof rack is adjustable maximize the support bar spacing for the Cargo Carrier. See Clamp Installation illustration.

1

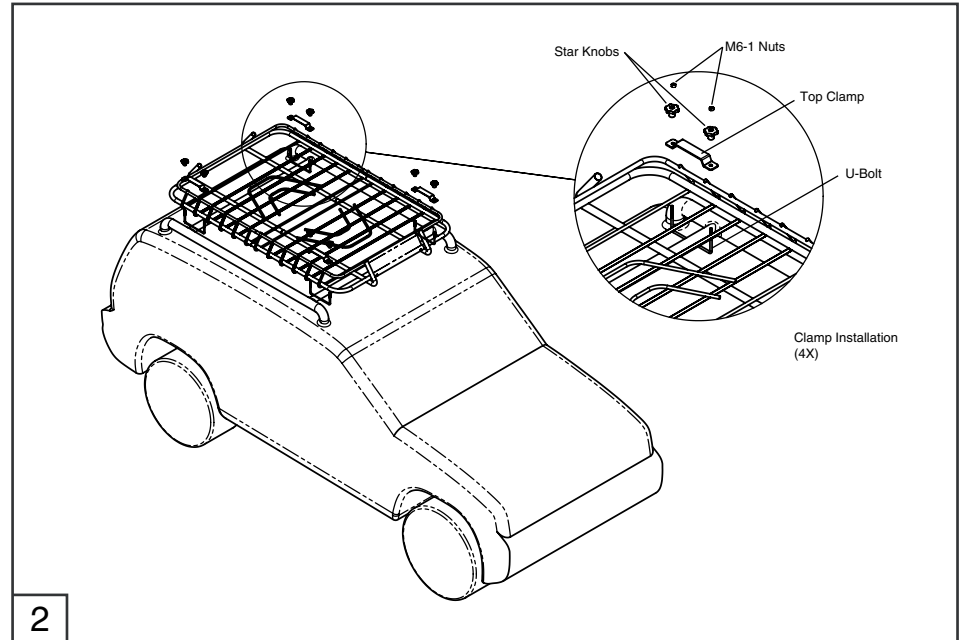

Insure that all the hardware is tightened securely and the cargo carrier does not move along the roof rack.

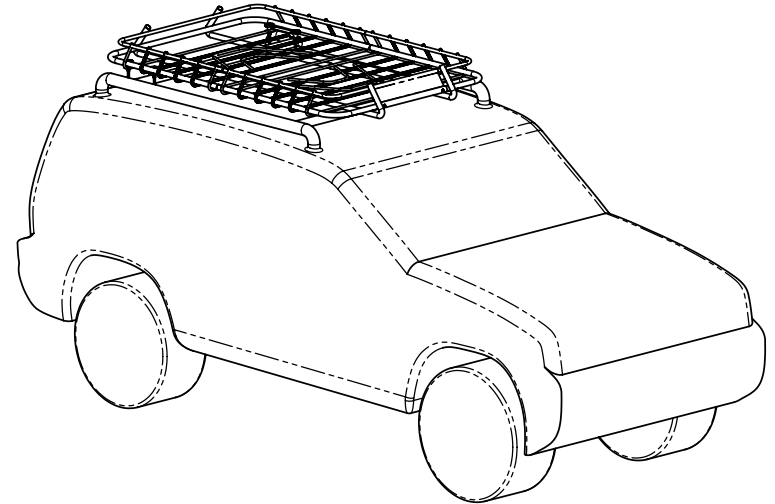

Inspection après installation

- S'assurer que toute la quincaillerie concernée est bien serrée et que la malle est bien assujettie sur la galerie de toit.

Entretien et nettoyage

- Éviter les stations de lavage de voitures à brosses.
- Ne pas utiliser de solvants.
- Ne pas utiliser de solvants.
- Ne pas utiliser la malle comme poignée.
- Les articles transportés dans la malle doivent être solidement assujettis.
- Vérifier régulièrement le serrage des composants.

Félicitations!

Vous avez acheté l'un des nombreux produits de qualité offerts par Lund International. Nous sommes extrêmement fiers de nos produits et souhaitons que vous tiriez des années de satisfaction de votre investissement. Nous avons pris toutes les mesures nécessaires pour assurer que ce produit est d'une qualité supérieure en ce qui concerne l'ajustement, la durabilité, la finition et la facilité d'installation.



Lund International, Lund Accessories Division
775 Tipton Industrial Drive, Building 2, Suite F
Lawrenceville, GA 30045

800-328-5863 • Fax 800-782-5448 • Visitez notre site lundinternational.com

© 2004 Lund International, Inc. Visitez notre site lundinternational.com
Lund® et le logo Lund® sont des marques de commerce de Lund International, Inc.



Instructions d'installation

Numéro de Référence: 601011 - Petit panier
601012 - Grand panier

s-vente au 1-800-323-5863



è

Porteur De Cargaison

Pour obtenir une installation correcte et le meilleur ajustement possible, lire toutes les instructions AVANT de commencer.

Pour toute assistance technique ou l'obtention de pièces de rechange, contactez le service client.

contacter le service

Informations importantes concernant la sécurité



ATTENTION – Lire et veiller à bien comprendre toutes les instructions avant d'installer la malle. ATTENTION – Avant de conduire, s'assurer que la malle est solidement assujettie sur le véhicule. NE PAS excéder 90 kg (200 lb) ou le poids limite sur la galerie de toit indiqué par le constructeur du véhicule, selon la valeur la plus faible.

Contenu

Grand panier : Kit no. - 601011

Petit panier : Kit no. - 601012

Kit de quincaillerie no. 60101XHD

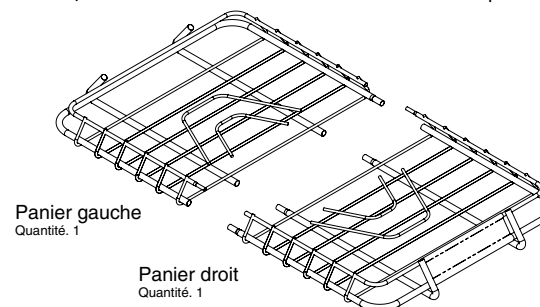

Panier gauche
Quantité: 1

Panier droit
Quantité: 1



Vis
taraudeuse
Quantité 2



Collier supérieur
Quantité 4



Bouton enétoile
Quantité 8



Étrier fileté
Quantité 4



M6-1 Écrous
Quantité 8

Outils nécessaires



Foret avec l'extension
principal Phillips de bout



Maillet en caoutchouc

Étape D'Assemblée

Assembler la malle comme illustré. Au besoin, utiliser un maillet en caoutchouc pour assembler les moitiés. Assembler la malle au moyen des vis taraudées, comme illustré.

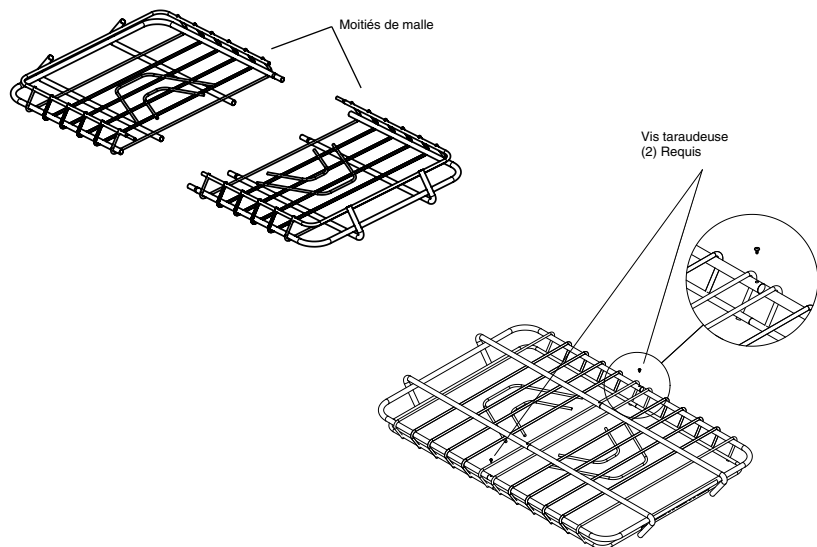

Étapes d'installation

Fixation de la malle sur la galerie de toit:

Remarque : Suivre les instructions du manuel du véhicule pour l'écartement des barres d'appui (éventuelles) de la galerie de toit.

Si la galerie de toit du véhicule est réglable, utiliser l'écartement des barres d'appui optimal pour la malle. Voir l'illustration d'installation des fixations.

1

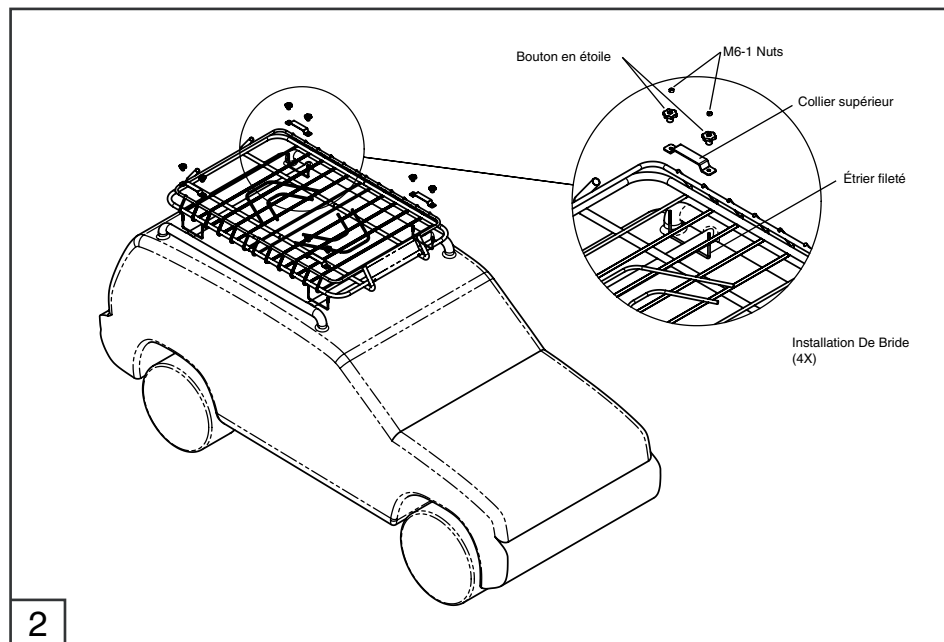

2

S'assurer que toute la quincaillerie concernée est bien serrée et que la malle est bien assujettie sur la galerie de toit.

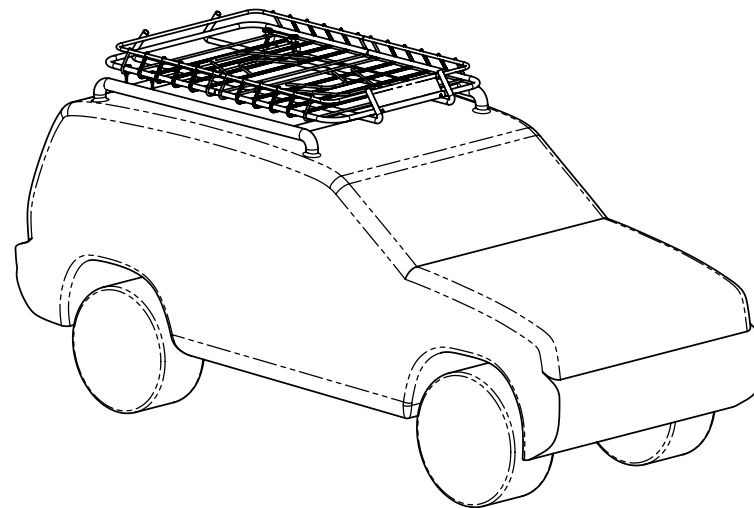

3

Instrucciones de instalación



Portador Del Cargo

Para una instalación correcta y un mejor ajuste, lea las instrucciones ANTES de comenzar.

Para obtener asistencia t **lamar piezas faltantes, llame a Atenci** **liente al 1-800-323-5863.**

Información importante de seguridad



ADVERTENCIA - Lea atentamente hasta entender todas las instrucciones antes de comenzar la instalación del transportador de cargas. Antes de conducir, asegúrese de que el transportador de cargas esté correctamente fijado al vehículo. **NO** exceda las 200 libras o el límite de carga sugerido por el fabricante del vehículo para el portaequipaje, cualquiera que sea.

Contenido

Cesta pequeña Juego N. - 601011
Cesta grande: Juego N. - 601012

Juego de ferretería N. : 60101XHD

Cesta de la izquierda
Qty. 1

Cesta de la derecha
Qty. 1



Tornillo autorroscante
Qty. 2



Anclaje superior
Qty. 4



Perilla en forma de estrella
Qty. 8



Tornillo en "U"
Qty. 4



M6-1
Tuercas
Qty. 8

Herramientas necesarias



Taladro con el extension principal Phillips de la extremidad



Mazo De goma

Inspección luego de la instalación

- Cerciórese de que todo el hardware asociado esté apretado y el portador del cargo no cambia de puesto.

Cuidado y limpieza

- Evite el uso de lavacoques automáticos con cepillos.
- No utilice solventes de limpieza de ningún tipo.
- Lávela sólo con jabón suave y séquela con un paño limpio.
- No utilice el transportador de cargas a modo de manija.
- Si carga objetos en el transportador, asegúrese de ajustarlos firmemente.
- Verifique periódicamente que todos los componentes estén bien instalados.

Felicitaciones!

Ha comprado uno de los tantos productos de calidad que ofrece Lund International. Nos enorgullecemos enormemente por nuestros productos y queremos que disfrute durante años de su inversión. Nos hemos esforzado para asegurarnos de que su producto sea de la mejor calidad en términos de ajuste, durabilidad, acabado y facilidad de instalación.



Lund International, Lund Accessories Division
775 Tipton Industrial Drive, Edificio 2, Suite F
Lawrenceville, GA 30045

800-328-5863 * Fax 800-782-5448 * Visítenos en lundinternational.com

©2004 Lund International, Inc. Todos los derechos reservados.
Lund® et le logo Lund® sont des marques de commerce de Lund International, Inc.



Portador Del Cargo

Para una instalación correcta y un mejor ajuste, lea las instrucciones ANTES de comenzar.

Para obtener asistencia t **lamar piezas faltantes, llame a Atenci** **liente al 1-800-323-5863.**

Información importante de seguridad



ADVERTENCIA - Lea atentamente hasta entender todas las instrucciones antes de comenzar la instalación del transportador de cargas. Antes de conducir, asegúrese de que el transportador de cargas esté correctamente fijado al vehículo. **NO** exceda las 200 libras o el límite de carga sugerido por el fabricante del vehículo para el portaequipaje, cualquiera que sea.

Contenido

Cesta pequeña Juego N. - 601011
Cesta grande: Juego N. - 601012

Juego de ferretería N. : 60101XHD

Cesta de la izquierda
Qty. 1

Cesta de la derecha
Qty. 1



Tornillo autorroscante
Qty. 2



Anclaje superior
Qty. 4



Perilla en forma de estrella
Qty. 8



Tornillo en "U"
Qty. 4



M6-1
Tuercas
Qty. 8

Herramientas necesarias



Taladro con el extension principal Phillips de la extremidad



Mazo De goma

Pasos De la Asamblea

Ensamble el transportador de cargas tal como se muestra. En caso de ser necesario, utilice un mazo de goma para unir las mitades. Ensamble las partes del transportador utilizando los tornillos autorroscantes tal como se muestra

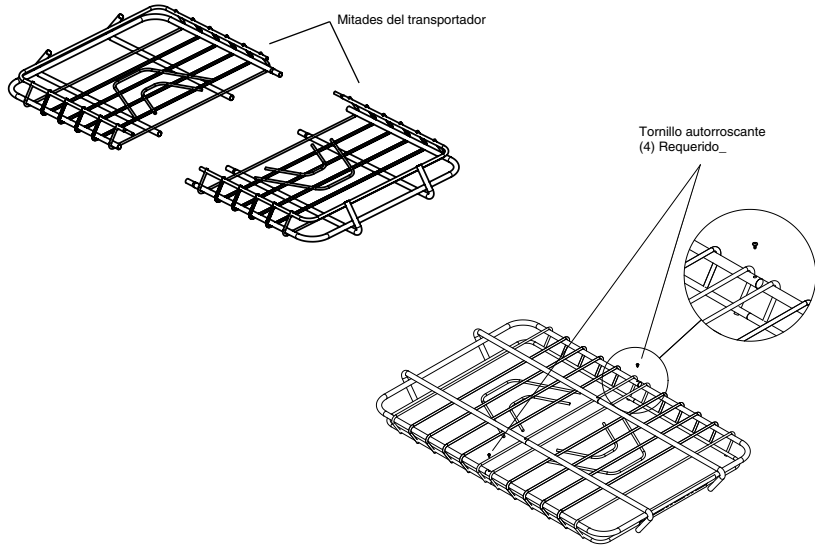

Pasos de instalación

Cómo fijar el transportador de cargas al portaequipaje del techo del vehículo:

Nota: Siga las instrucciones del manual del propietario del vehículo para modificar el espacio entre las barras de soporte del portaequipaje del techo (si está instalado).

Si el portaequipaje de su vehículo es ajustable, deje el máximo espacio posible entre las barras de soporte para el transportador de cargas. Vea la ilustración de la instalación del anclaje.

1

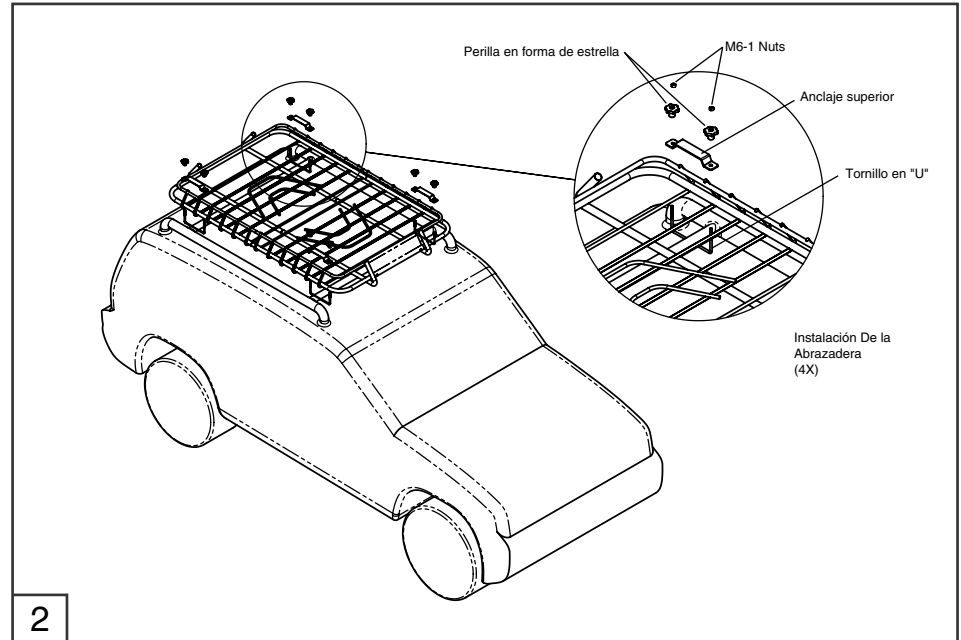

Asegúrese de ajustar firmemente todos los elementos y de que el transportador de cargas no se mueva en el portaequipajes del techo.

