

INSTALLATION INSTRUCTIONS

PART#: 27021000 LICENSE PLATE RELOCATION BRACKET

PARTS LIST:

1	License Plate Bracket
2	6mm x 20mm Screws
2	Adhesive Foam Strips

PROCEDURE:

1. REMOVE CONTENTS FROM BOX AND VERIFY ALL PARTS ARE PRESENT. READ INSTRUCTIONS CAREFULLY BEFORE STARTING INSTALLATION.
2. Attach two Adhesive Foam Strips on the Relocation Bracket as shown in Figure 1.
3. Remove center skid plate bolt from Bull Bar. Position Relocation Bracket against cross tube and on top of skid plate. Attach Relocation Bracket to bull bar using the skid plate bolt removed in this step (Figure 2). Tighten at this time.
4. Attach license plate to Relocation Bracket using the included (2) 6mm x 20mm Screws. Tighten at this time.

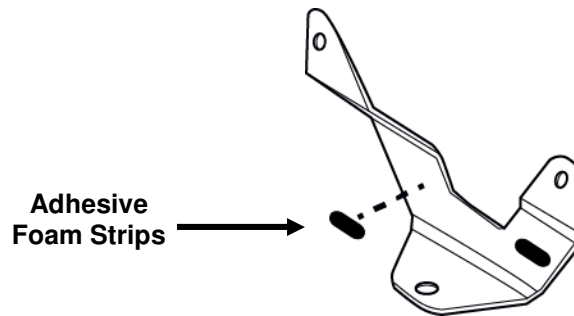

Figure 1

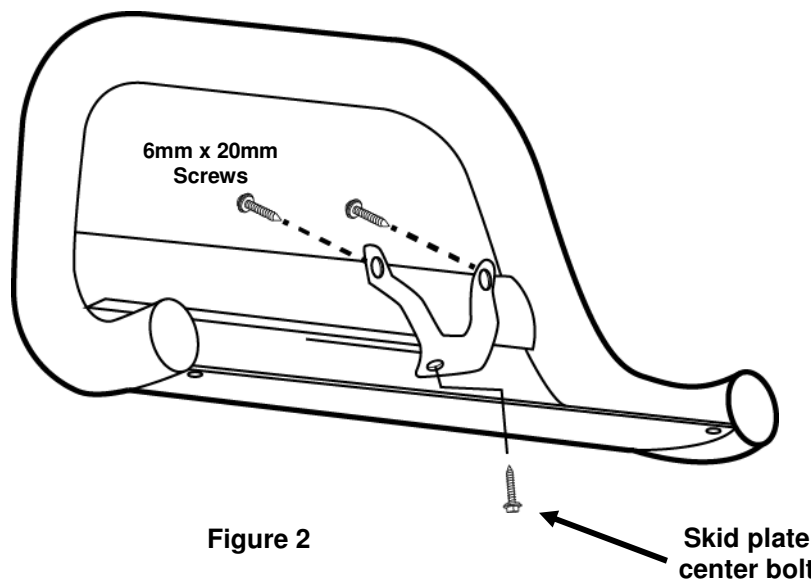

Figure 2

INSTRUCTIONS D'INSTALLATION

PIÈCE N° : 27021000 SUPPORT DE DÉPLACEMENT DE LA PLAQUE D'IMMATRICULATION

LISTE DES PIÈCES :

1	Support de plaque d'immatriculation
2	Vis 6 mm x 20 mm
2	Bandes de mousse adhésive

PROCÉDURE :

1. **RETIRER LE CONTENU DE SON EMBALLAGE ET S'ASSURER QU'IL NE MANQUE AUCUN ÉLÉMENT. LIRE ATTENTIVEMENT LES INSTRUCTIONS AVANT DE COMMENCER L'INSTALLATION.**
2. Fixer deux bandes de mousse adhésive sur le support de déplacement comme indiqué à la figure 1.
3. Enlever le boulon central de la plaque de protection du pare-bufile. Placer le support de déplacement contre le tube transversal et au-dessus de la plaque de protection. Fixer le support de déplacement au pare-bufile en utilisant le boulon de la plaque de protection retiré lors de cette étape (Figure 2). Serrer maintenant.
4. Fixer la plaque d'immatriculation au support de déplacement en utilisant les (2) vis de 6 mm x 20 mm fournies. Serrer fermement.

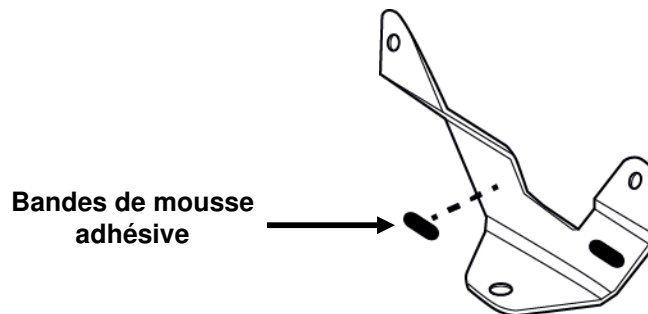

Figure 1

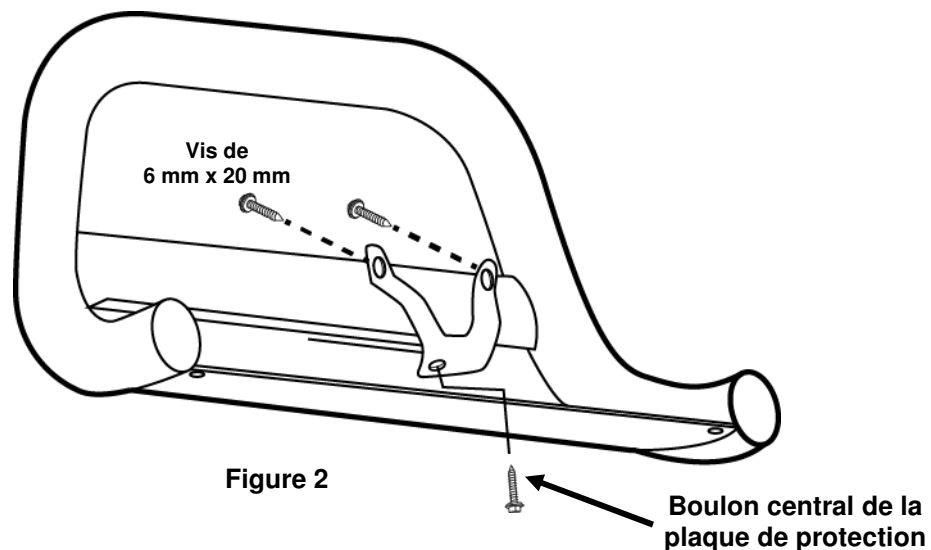

Figure 2

INSTRUCCIONES DE INSTALACIÓN

PIEZA N.º 27021000 SOPORTE DE REUBICACIÓN DE LA PLACA

LISTA DE PIEZAS:

1	Soporte de la placa
2	Tornillos de 1.00 mm x 20 mm
2	Tiras adhesivas de espuma

PROCEDIMIENTO:

1. **RETIRE EL CONTENIDO DE LA CAJA Y VERIFIQUE QUE ESTÉN TODAS LAS PIEZAS. LEA TODAS LAS INSTRUCCIONES CON CUIDADO ANTES DE COMENZAR LA INSTALACIÓN.**
2. Coloque las dos tiras adhesivas de espuma en el soporte de reubicación, como se muestra en la Figura 1.
3. Retire el perno de la placa de deslizamiento central de la parrilla delantera. Coloque el soporte de reubicación contra tubo transversal y en la parte superior de la placa de deslizamiento. Sujete el soporte de reubicación a la parrilla delantera con el perno de la placa de deslizamiento que se quitó en este paso (Figura 2). Ajuste en este momento.
4. Fije la placa al soporte de reubicación con los tornillos incluidos (2) de 6 mm x 20 mm. Ajuste en este momento.



Figura 1



Figura 2

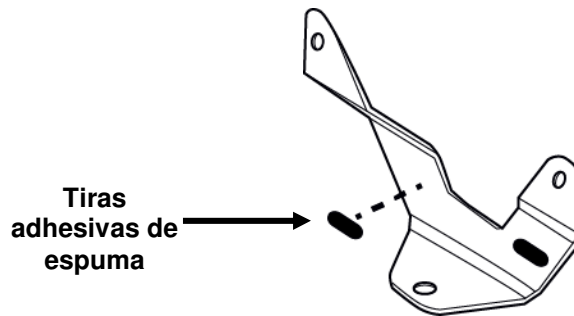

Lund International

800-241-7219 • Visit us at lundinternational.com

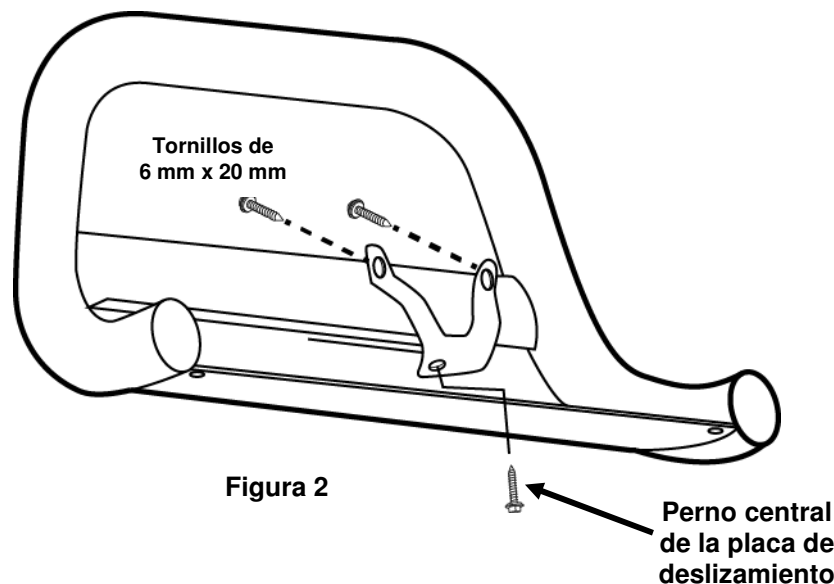
© 2015 Lund International, Inc. All rights reserved.

Lund® and the Lund® logo are trademarks of Lund International, Inc.

Lund International

800-241-7219 • Visitez notre site lundinternational.com

© 2015 Lund International, Inc. Tous droits réservés.

Lund® et le logo Lund® sont des marques déposées de Lund International, Inc.

Lund International

800-241-7219 • Visite nuestro sitio Web: lundinternational.com

© 2015 Lund International, Inc. Todos los derechos reservados.

Lund® y el logo de Lund® son marcas registradas de Lund International, Inc.

