

Installation Instructions

I - Sheet Number ASK04 Rev.B



Aerocab Marker Light™

**For proper installation and best possible fit, please read all instructions BEFORE you begin.
For technical assistance or to obtain missing parts, please call Customer Relations at 1-800-241-7219.**

Important Safety Information



- CAUTION - Before driving, ensure that the Aerocab is properly secured to vehicle.
- Do not use automatic "brush-style" car washes.
- Do not use cleaning solvents of any kind.
- Periodically check all components for tightness.

Contents

NOTE: Actual product may vary from illustration.

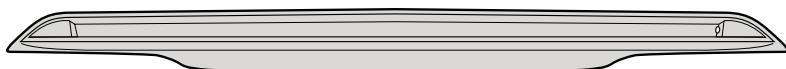

Aerocab



Alcohol Pad x6



Surface Prep x2



Wire Stay x6



Rubber Trim x1



Wire Connector x2

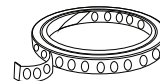

Light Strip x1

Tools Required



Car Wash Supplies

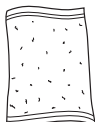

Clean Towel



Masking Tape

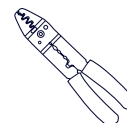

Wire Stripping Tool

Preparation Before Painting / Installation

- A trial fit is recommended to ensure proper positioning and fit.
- Check fit of parts before painting as we will not accept the return of modified or painted parts.
- Wash and dry your vehicle to remove any debris and/or dirt from the installation area.

NOTE: Ensure vehicle surface and part are between 60°F and 80°F (15°C and 27°C) prior to installation.

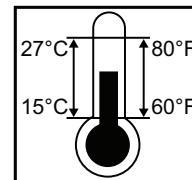

Do not drive vehicle for 24 hours after installation.



Do not wash vehicle for 72 hours after installation.

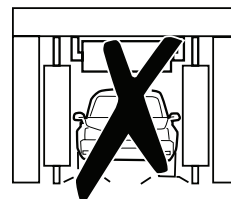

Installation Steps

NOTE: Actual application may vary slightly from illustrations.

First, clean the recessed area of the Aerocab with an alcohol pad and allow to dry.
Next, apply one coat of surface prep to the same area.



1



Straighten the light strip and allow it to relax and flatten out.

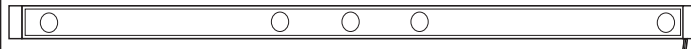

electrical wire

2

Peel back 2" of tape liner from each end of the backside of the light strip. Fold the tape tabs over so that the free ends are accessible.

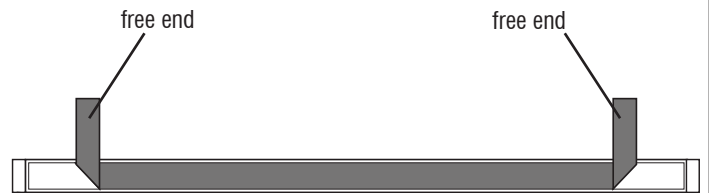

3

Thread electrical wire through hole in the corner of the Aerocab and position light strip along recessed area of Aerocab.

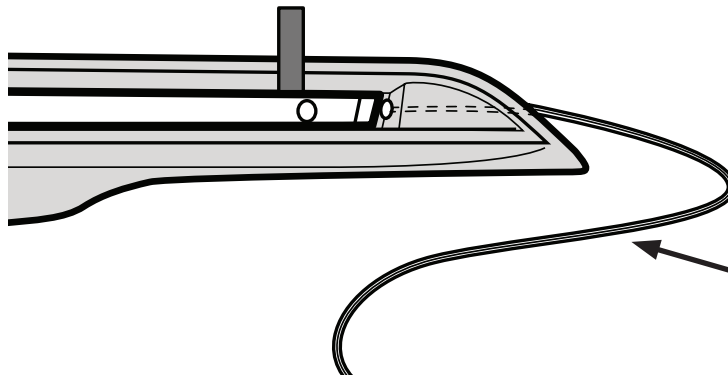

Electrical wire threaded through hole and along backside of Aerocab

4

Carefully align the light strip in place along the recessed area of the Aerocab. Once positioned, press down on the exposed area of tape to tack the light strip in place. Ensure that free ends of tape tabs are accessible.

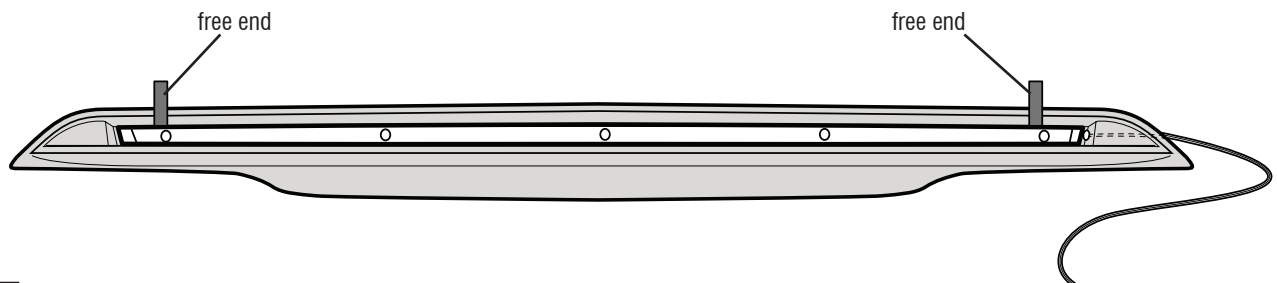

5

Installation Steps **NOTE:** Actual application may vary slightly from illustrations.

Begin removing remaining tape liner by grasping the free end and pulling gently in 6" (15 cm) sections, while applying even pressure with hand to light strip.

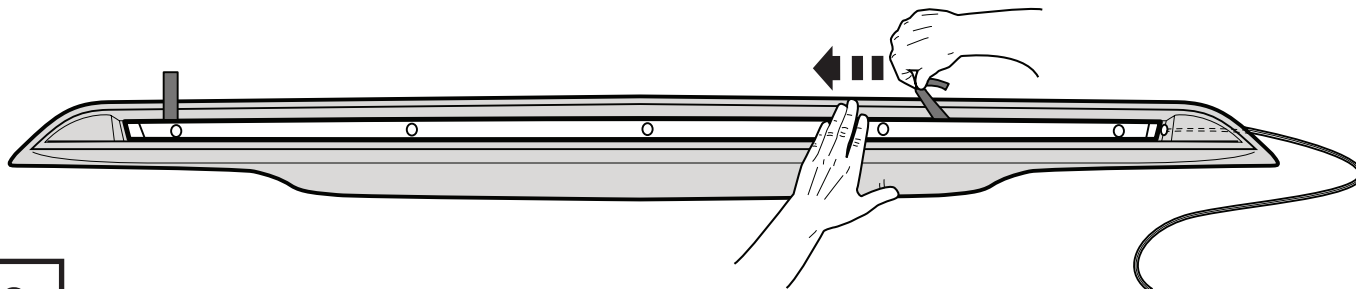

6

With tape liner completely removed, apply firm pressure along entire length of light strip to ensure adhesion of tape to Aerocab surface.

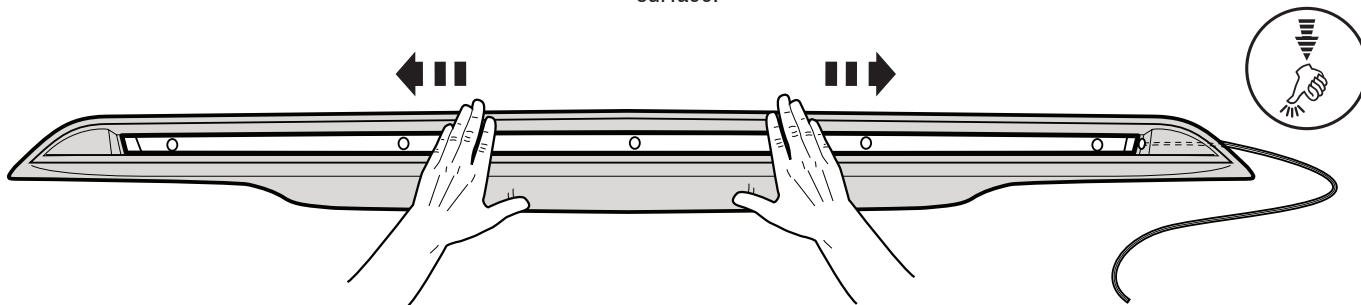

7



Prior to installation of Aerocab, wash the roof and A-pillar of vehicle and dry with a clean cloth.

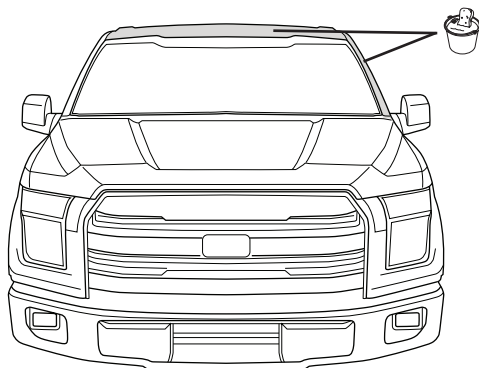

8

Test fit Aerocab on vehicle. Center part on roof.
PLEASE NOTE: There is a cutout on the product for the roof antenna. There are multiple antenna options from the OE and the cutout may not always be where your antenna is located. This will not affect the functionality or aesthetics from ground-level.

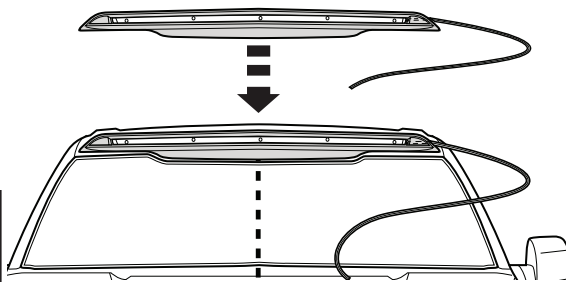

9



Remove Aerocab and use the alcohol pads to clean the entire installation area of the roof, A-pillar, and edge of windshield.

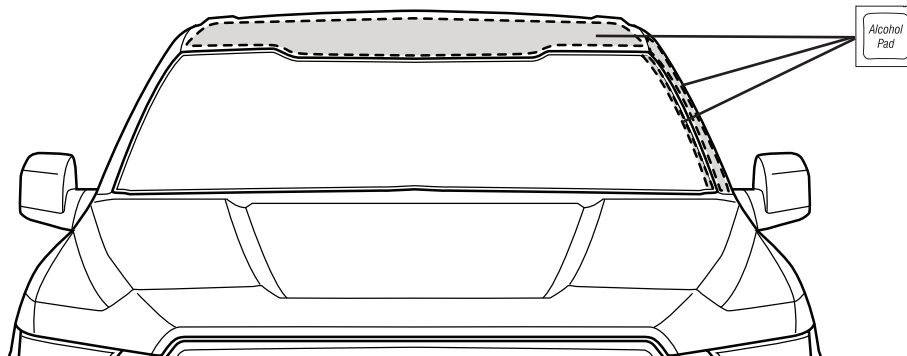

10

Installation Steps

NOTE: Actual application may vary slightly from illustrations.

Expose 2" (5 cm) of tape liner from each section of Aerocab. Ensure you can access the free ends of tape liner.
Apply a piece of masking tape to hold electrical wire in place. Be sure to route wire in between tape segments.

NOTE: Inspect part thoroughly to confirm all sections of tape liner are exposed.

Masking Tape

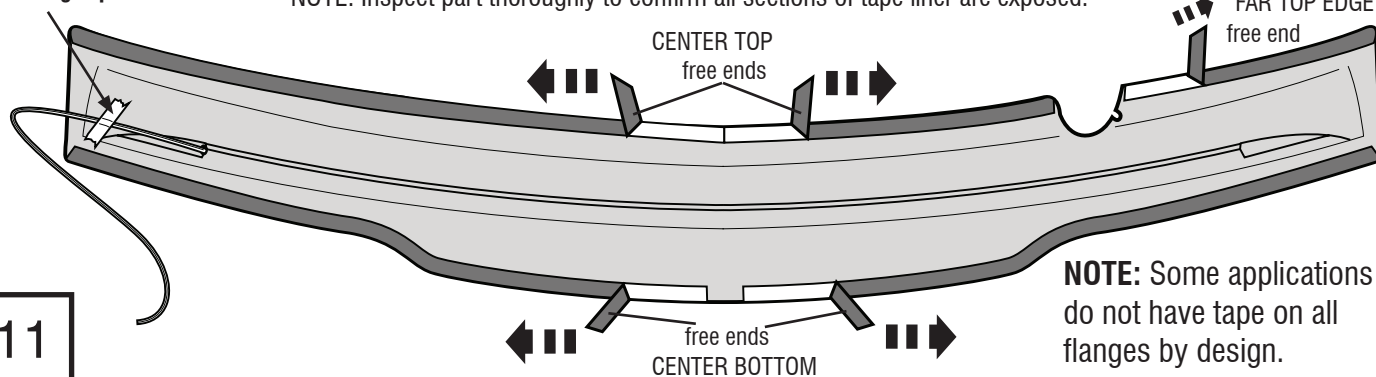

11

NOTE: Some applications do not have tape on all flanges by design.

Center the Aerocab on the roof. Part should be positioned about 1/16" (1.5mm) from roof edge on all sides.

DO NOT APPLY PRESSURE IN THIS STEP

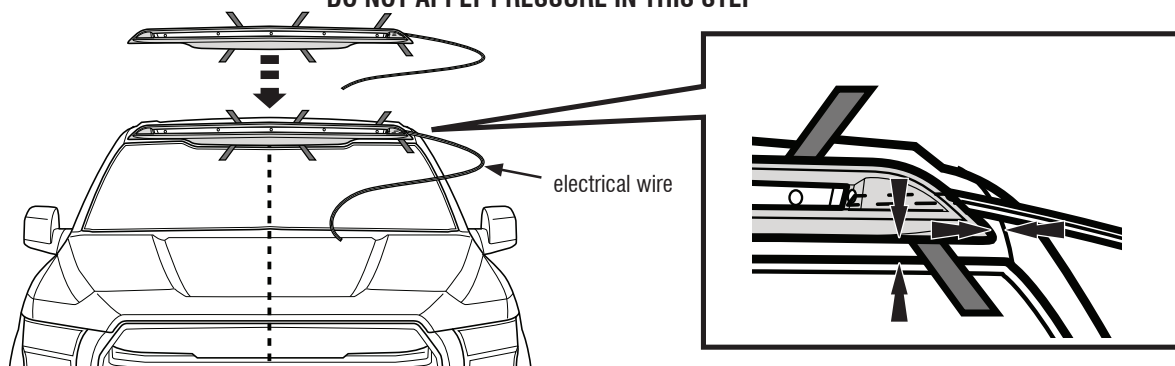

12

Apply **LIGHT PRESSURE** to the exposed tape at **CENTER LOCATIONS ONLY** to tack Aerocab in place.

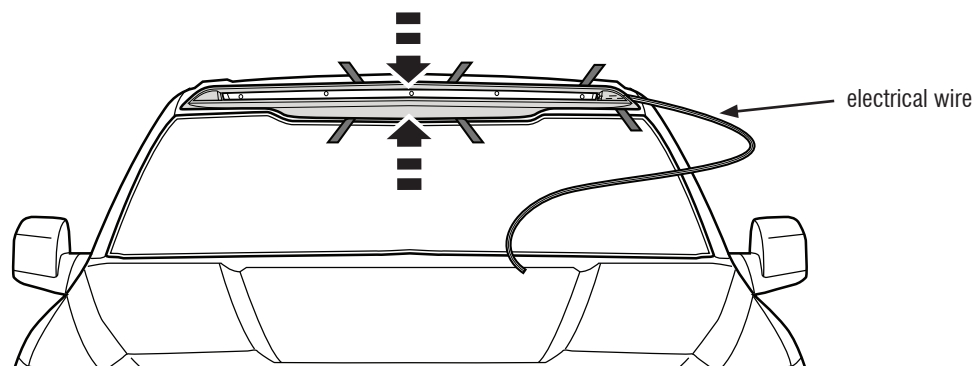

13

Begin removing remaining tape liner, beginning with the drivers side **CENTER TOP** sections. Grasping the free end, pull tape gently in 6" (15 cm) sections, while applying even pressure with hand to Aerocab. Repeat process for passenger side.

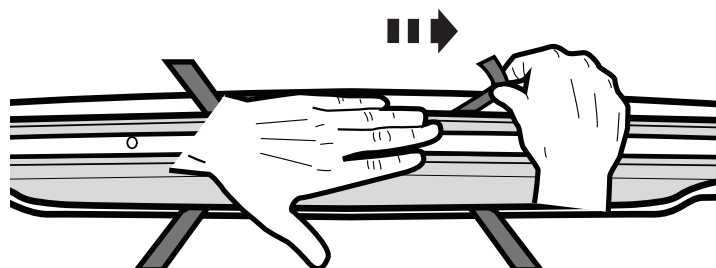

CAUTION: You must apply even pressure **from center section out** to each end of part, in order for proper adhesion to roof.

14

NOTE: Do not apply pressure closer than 6" (15 cm) to tape liner as it could accidentally break.

Installation Steps NOTE: Actual application may vary slightly from illustrations.

Using the same process, remove tape liner from the driver side CENTER BOTTOM of Aerocab. Repeat for passenger side.

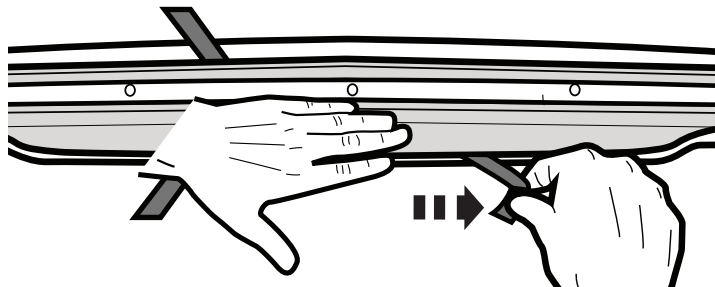

CAUTION: You must apply even pressure **from center section out** to each end of part, in order for proper adhesion to roof.

15

Again using the same process, remove tape liners from the driver side FAR TOP EDGE of Aerocab.

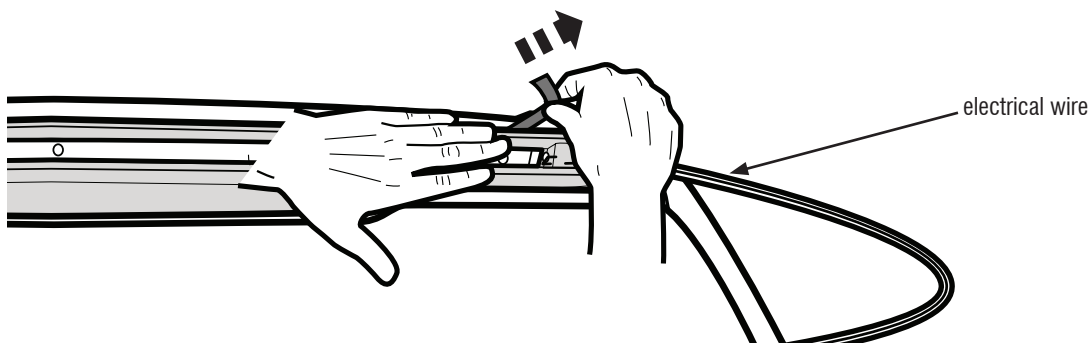

16

Again using the same process, remove tape liners from the driver side FAR BOTTOM EDGE of Aerocab.

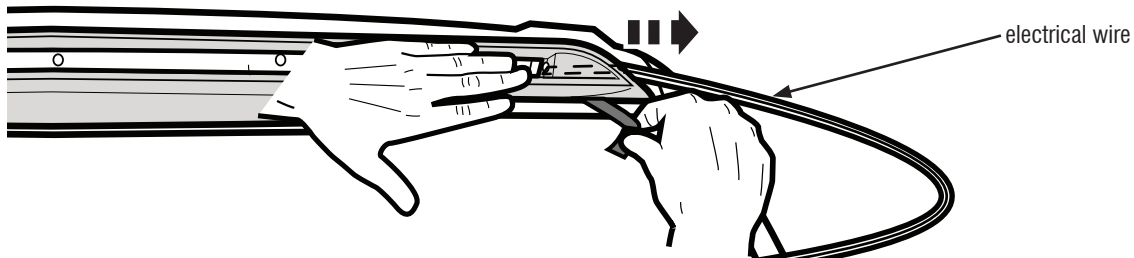

17

Press firmly along all edges of Aerocab to ensure adhesion of tape to roof surface.

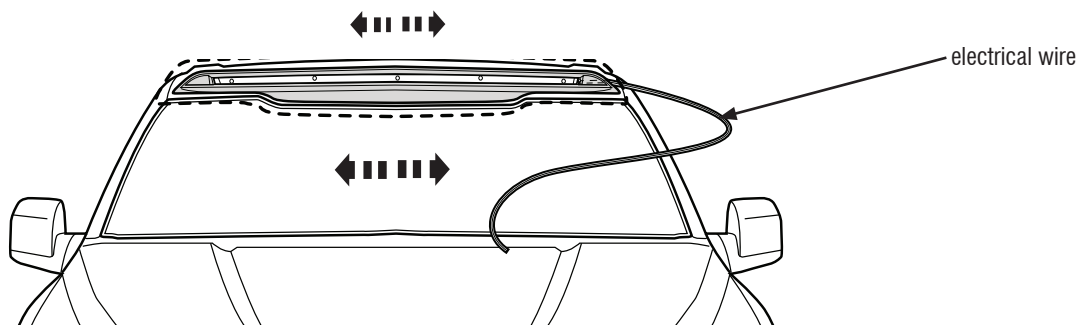

18

Installation Steps

NOTE: Actual application may vary slightly from illustrations.

Before proceeding, carefully inspect the A-pillar of vehicle and note if your vehicle is equipped with a rubber gasket from the factory that follows the edge of the windshield.

19

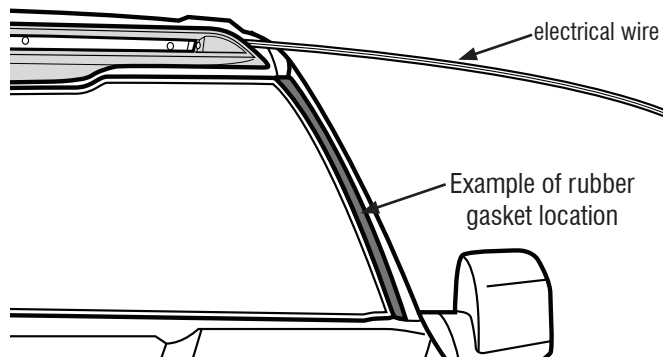

If your vehicle is factory equipped with a rubber gasket on the A-pillar, you may choose to tuck the electrical wire inside of it and route into the engine compartment. Proceed to Step 25.

20

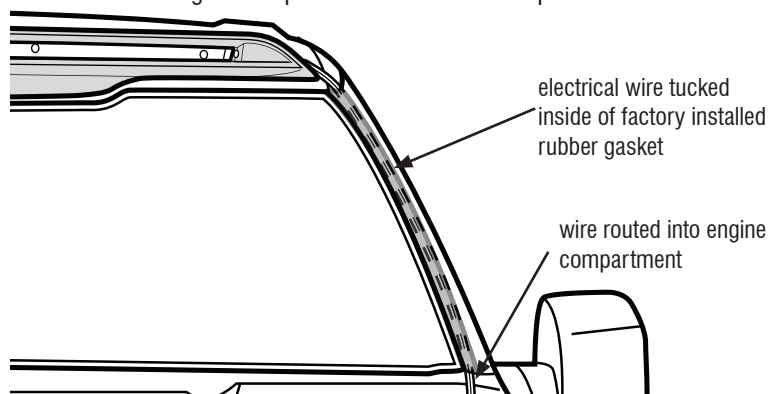

If your vehicle is **not** factory equipped with a rubber gasket on the A-pillar, encase electrical wire inside of rubber trim piece. Peel back 2" of tape liner from edge of rubber trim piece to expose adhesive.

21

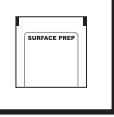
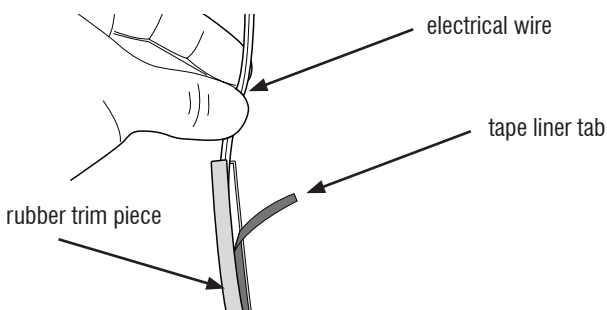

Apply one coat of surface prep to the edge of the A-pillar.

22

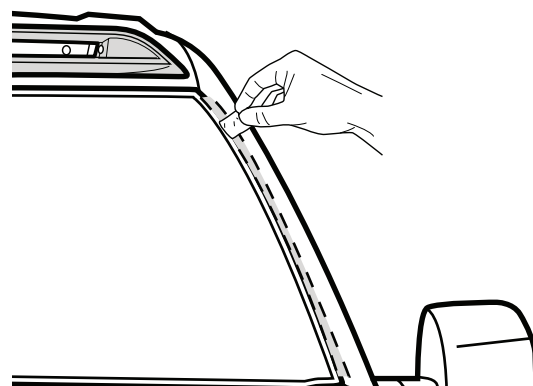

Route electrical wire (encased in rubber trim) along A-pillar towards hood. Place the rubber trim piece inside the groove between the glass and the A-pillar. Ensure the tape liner tab is accessible.

23

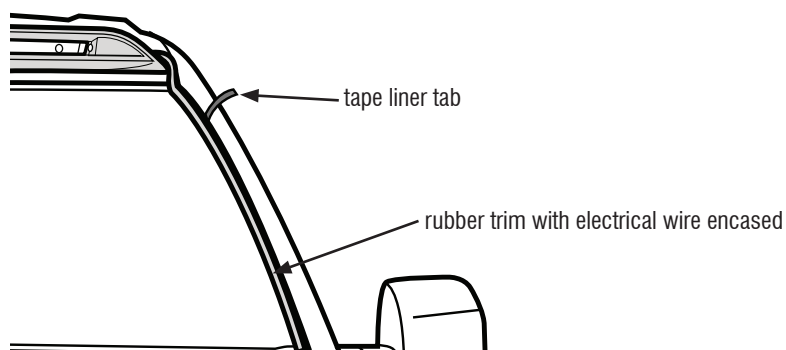

Installation Steps **NOTE:** Actual application may vary slightly from illustrations.

Begin removing remaining tape liner by grasping the free end and pulling tape liner gently in 6" (15 cm) sections, while applying even pressure with opposite hand to the rubber trim to ensure it is secured in place.

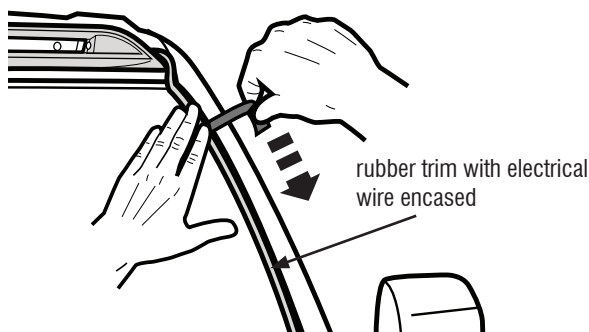

24

Raise hood, and route electrical wire along inner fender. You may remove any excess rubber trim if desired.

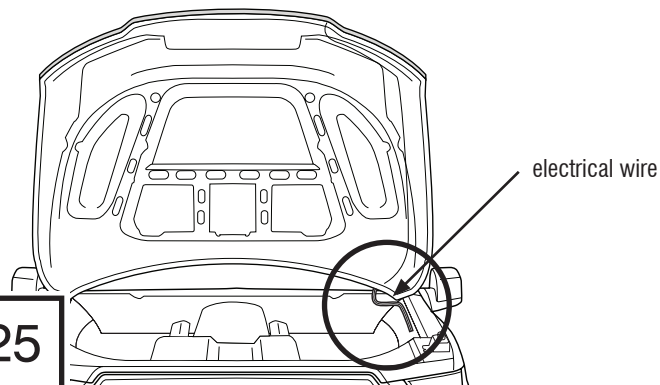

25

Determine location to route electrical wire so that it will be secure and does not interfere with any existing equipment. 3-4 wire stays are used to hold the electrical wire in position. Clean mounting locations with an alcohol pad, then remove adhesive backing from wire stays. Adhere wire stays to fender and route electrical wire through them.

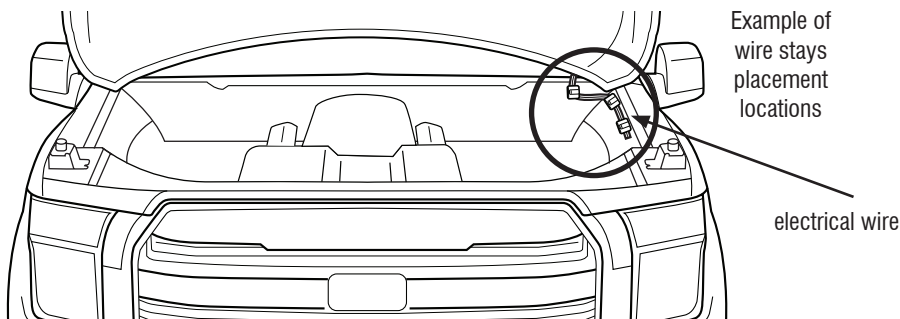

26

NOTE for Jeep Wrangler JL 2018+ Owners:
The Aerocab™ wires need to connect into the running light wires located inside the front fender flares. Connect the BLACK to BLACK, and RED to the WHITE/BROWN wire.



NOTE: Connect the red wire to the marker light circuit. Connect the black wire to vehicle ground.

To connect electrical wire to hot wire: (1) Insert hotwire in slot on threaded screw, (2) Tighten screw against connector, (3) Strip leads from electrical wire, (4) Insert electrical wire in screw. Tighten onto opposite end of connector. Repeat for ground wire.

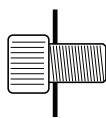

Insert Hot Wire

1

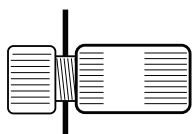

Tighten

2



Strip Leads

3

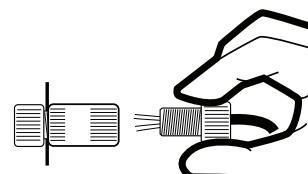

Insert and Tighten

4

27

Care and Cleaning

- Wash only with mild soap & dry with a clean cloth.



The material that your product is made from can be recycled. Please also consider recycling the packaging that your product came in.



Congratulations!

You have purchased one of the many quality Auto Ventshade™ branded products offered by Lund International. We take the utmost pride in our products and want you to enjoy years of satisfaction from your investment. We have made every effort to ensure that your product is top quality in terms of fit, durability, finish and ease of installation.



Lund International

800-241-7219 • Visit us at lundinternational.com

© 2020 Lund, Inc. All rights reserved.

Auto Ventshade™, the Auto Ventshade™ logo and the AVS™ logo are trademarks of Lund, Inc.





Feu de gabarit Aerocab^{MC}

Lire l'ensemble des instructions AVANT d'installer le produit pour assurer une installation adéquate et un ajustement optimal.
Pour joindre l'assistance technique ou commander des pièces manquantes, veuillez appeler le service à la clientèle au 1 800 241-7219.

Renseignements importants sur la sécurité



- ATTENTION – Avant de prendre le volant, vérifier que l'Aerocab est correctement fixé au véhicule.
- Ne pas fréquenter de lave-autos utilisant des « brosses automatiques ».
- Ne jamais utiliser de solvants, quels qu'ils soient.
- Vérifier régulièrement que les composants sont bien fixés.

Table des matières **REMARQUE :** Le produit livré peut différer de l'illustration.

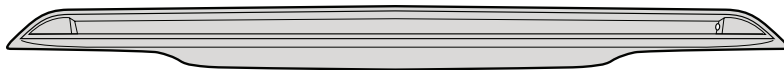

Aerocab



Tampons
d'alcool × 6



2 préparations
de surface



Supports
de fil × 6



Garniture en
caoutchouc × 1



Connecteurs de
fils × 2

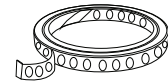

Bande lumineuse
× 1

Outils nécessaires



Fournitures de lavage d'auto

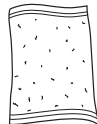

Chiffon propre



Ruban-cache

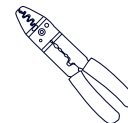

Outil à dénuder les fils

Préparation avant la peinture ou l'installation

- Effectuer d'abord un essai afin de s'assurer du positionnement et de l'ajustement du produit.
- Vérifier l'ajustement des pièces avant de les peindre, car aucune pièce modifiée ou peinte ne pourra être retournée.
- Nettoyer et sécher le véhicule afin d'éliminer les débris ou les saletés de la zone de montage.

REMARQUE : Veiller à ce que la température de la surface et des pièces du véhicule soient entre 15 °C et 27 °C (60 °F et 80 °F) avant l'installation.

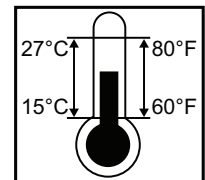

Ne pas conduire le véhicule pendant
24 heures après l'installation.



Ne pas laver le véhicule pendant
72 heures après l'installation.

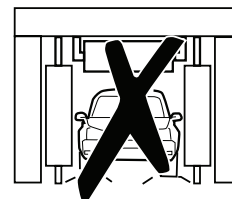

Étapes d'installation

REMARQUE : L'installation peut différer légèrement des illustrations.

Tout d'abord, nettoyez la surface renfoncée de l'Aerocab avec un tampon d'alcool et laissez sécher.
Appliquez ensuite une couche de préparation de surface au même endroit.

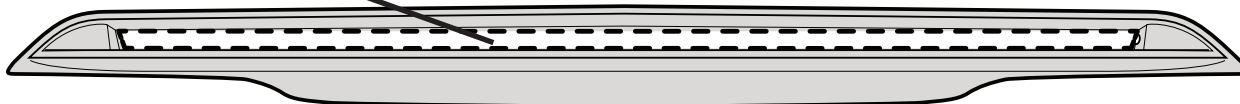
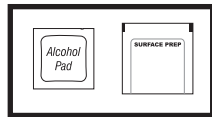

1



Redressez la bande lumineuse et laissez-la se détendre et s'aplatir.



fil électrique

2

Découpez 2 po de ruban de protection de l'adhésif à chaque extrémité à l'arrière de la bande lumineuse. Repliez les languettes du ruban de façon à ce que les extrémités décollées soient accessibles.

extrémité décollée

extrémité décollée



3

Enfilez le fil électrique dans le trou dans le coin de l'Aerocab et disposez la bande lumineuse le long de sa surface renfoncée.

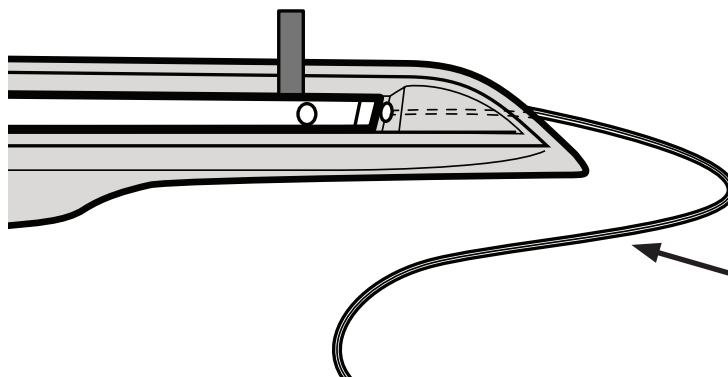

Fil électrique enfilé dans le trou et à l'arrière de l'Aerocab

4

Alignez soigneusement la bande lumineuse le long de la surface renfoncée de l'Aerocab. Une fois positionnée, appuyez sur la partie dénudée de l'adhésif pour coller la bande lumineuse. Vérifiez que les extrémités décollées des languettes du ruban sont accessibles.

extrémité décollée

extrémité décollée

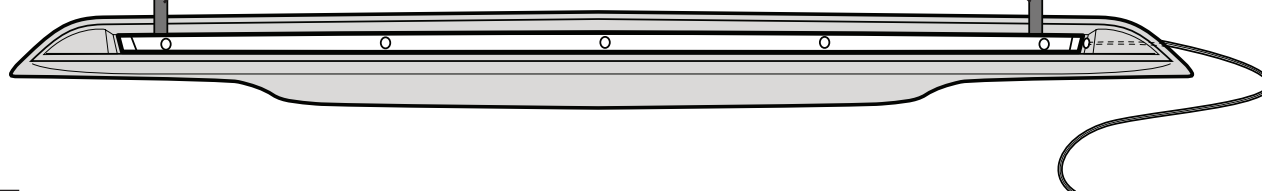

5

Étapes d'installation

REMARQUE : L'installation peut différer légèrement des illustrations.

Commencez à enlever la bande adhésive restante en saisissant l'extrémité décollée du ruban protecteur et en tirant doucement, par sections de 15 cm (6 po), tout en appliquant une pression équivalente de la main sur la bande lumineuse.

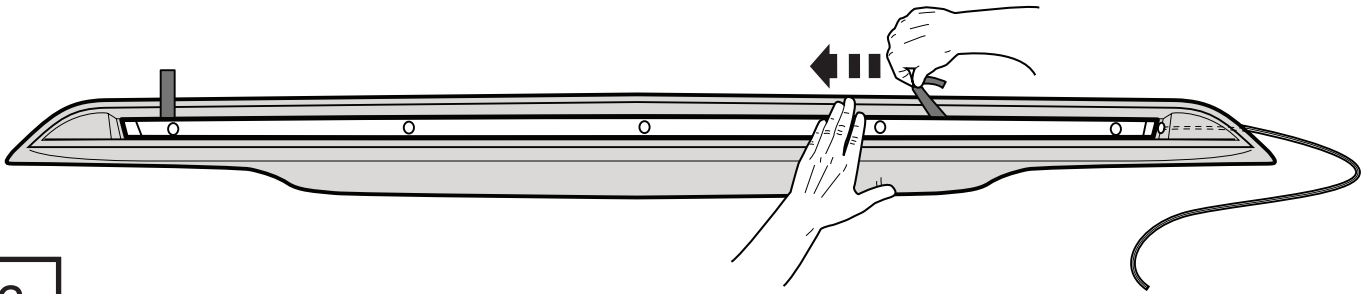

6

Une fois le ruban protecteur complètement retiré, appliquez une pression ferme sur toute la longueur de la bande lumineuse pour vous assurer de l'adhésion sur la surface de l'Aerocab.

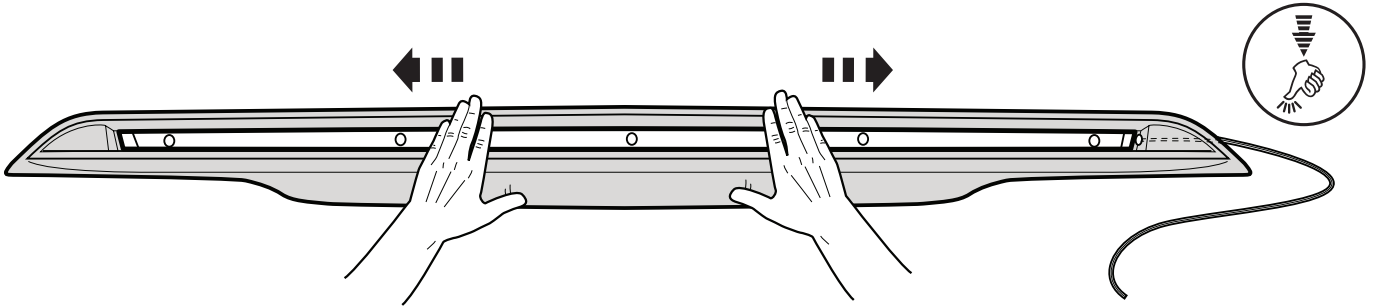

7



Avant l'installation de l'Aerocab, lavez le toit et le pilier A du véhicule et séchez-le à l'aide d'un chiffon propre.

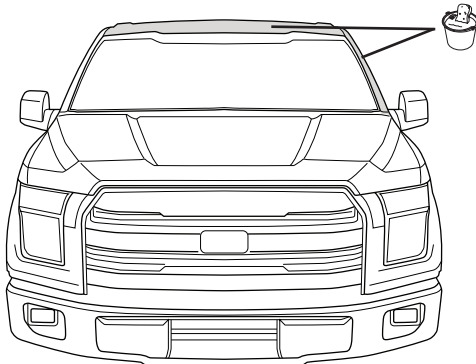

8

Testez l'ajustement de l'Aerocab sur le véhicule. La partie centrale sur le toit.

REMARQUE: il y a une découpe sur le produit pour l'antenne de toit. Il existe plusieurs options d'antenne de l'OE et la découpe peut ne pas toujours être là où se trouve votre antenne. Cela n'affectera pas la fonctionnalité ou l'esthétique du niveau du sol.

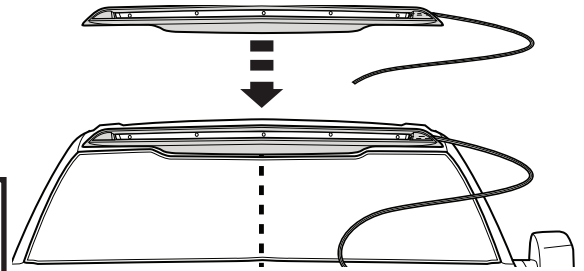

9



Retirez l'Aerocab et utilisez des tampons d'alcool pour nettoyer toute la zone d'installation du toit, le pilier A et le côté du pare-brise.

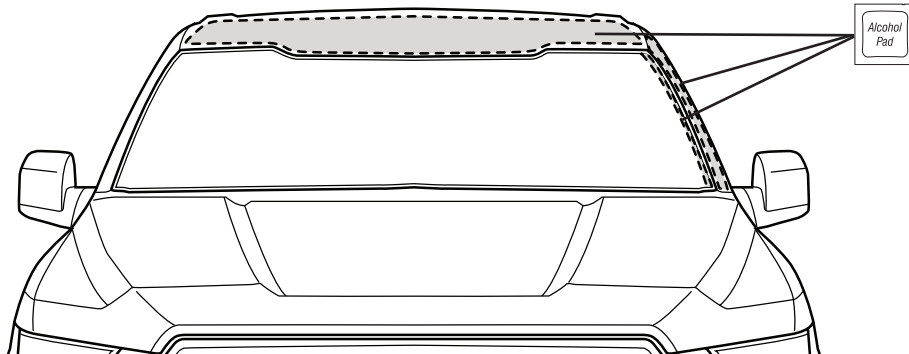

10

Étapes d'installation

REMARQUE : L'installation peut différer légèrement des illustrations.

Retirez 5 cm (2 po) de ruban de protection sur chaque section de l'Aerocab. Assurez-vous de pouvoir accéder aux extrémités décollées du ruban de protection.

Appliquez un morceau de ruban-cache pour maintenir le fil électrique en place. Veillez à faire passer le fil entre les segments de bande.

REMARQUE : Inspectez soigneusement chaque partie pour confirmer que toutes les sections du ruban de protection sont exposées.

Ruban-cache

BORDURE EXTRÉMITÉ SUPÉRIEURE

extrémité décollée

CENTRE SUPÉRIEUR
extrémités décollées

extrémités décollées
CENTRE INFÉRIEUR

REMARQUE : Certaines installations ne sont pas conçues avec du ruban sur toutes les brides.

11

Centrez l'Aerocab sur le toit. La pièce doit être placée à environ 1,5 mm (1/16 po) du bord du toit de tous les côtés.

NE PAS EXERCER DE PRESSION À CE STADE

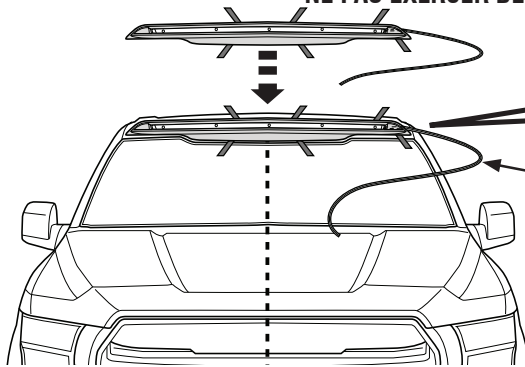

fil électrique

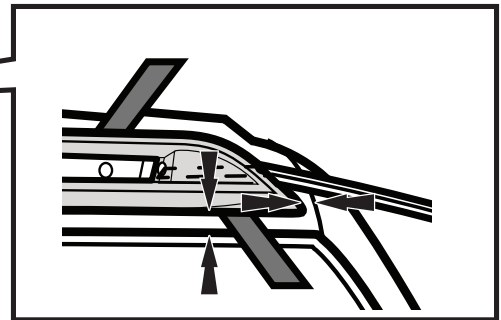

12

APPUYEZ LÉGÈREMENT sur la bande visible au **CENTRE UNIQUEMENT** pour mettre l'Aerocab en place.

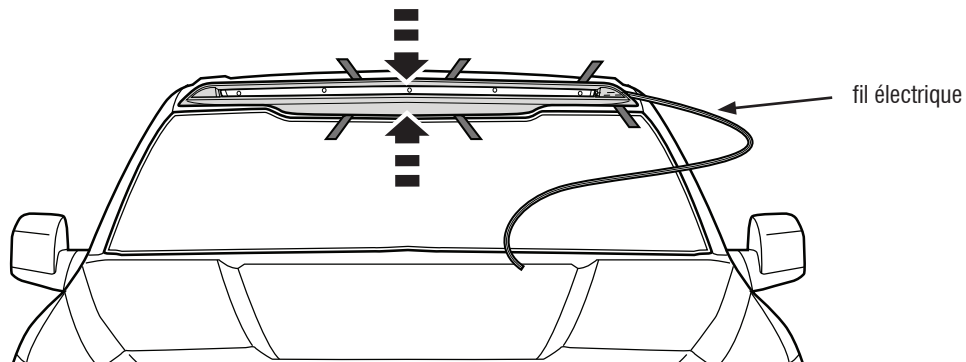

fil électrique

13

Commencez à retirer le ruban protecteur restant, en commençant par les sections du **CENTRE SUPÉRIEUR** côté conducteur. En saisissant l'extrémité décollée, tirez doucement sur le ruban par sections de 15 cm (6 po), tout en appliquant de la main une pression équivalente sur l'Aerocab. Répétez les étapes pour le côté passager.

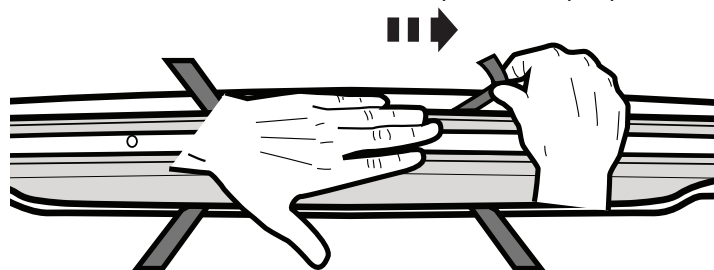

ATTENTION : Vous devez appliquer une pression équivalente **de la section centrale** jusqu'aux deux extrémités de la pièce, pour permettre une bonne adhésion au toit.

14

REMARQUE : N'appliquez pas de pression à moins de 15 cm (6 po) du ruban de protection, car cela pourrait accidentellement le rompre.

Étapes d'installation

REMARQUE : L'installation peut différer légèrement des illustrations.

En utilisant le même procédé, retirez le ruban de protection du CENTRE INFÉRIEUR de l'Aerocab côté conducteur. Répétez pour le côté passager.

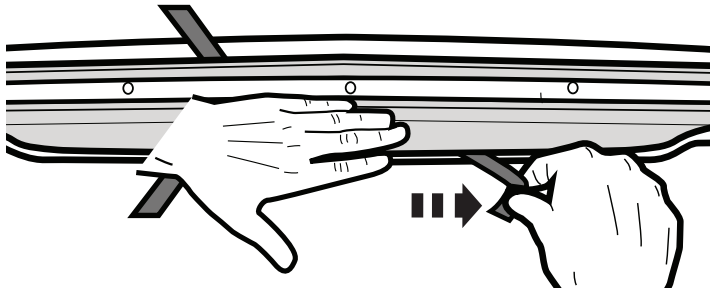

ATTENTION : Vous devez appliquer une pression équivalente de la **section centrale** jusqu'aux deux extrémités de la pièce, pour permettre une bonne adhésion au toit.

15

En utilisant le même processus, retirez les bandes autocollantes de la surface du capot de la BORDURE EXTRÉMITÉ SUPÉRIEURE de l'Aerocab.

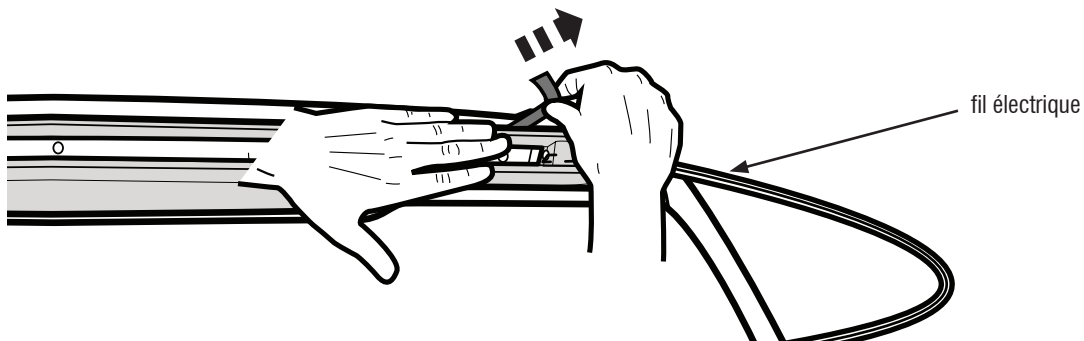

16

En utilisant le même processus, retirez la bande autocollante de la surface du capot de la BORDURE EXTRÉMITÉ LATÉRALE de l'Aerocab.

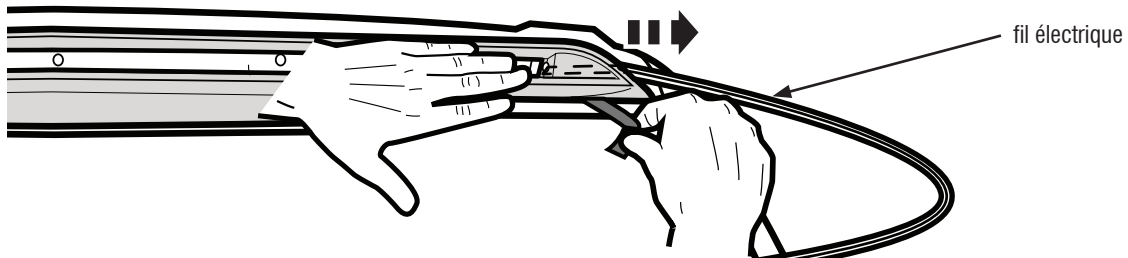

17

Appuyez fermement le long de chaque bordure de l'Aerocab pour vous assurer de l'adhésion de la bande sur toute la surface du toit.

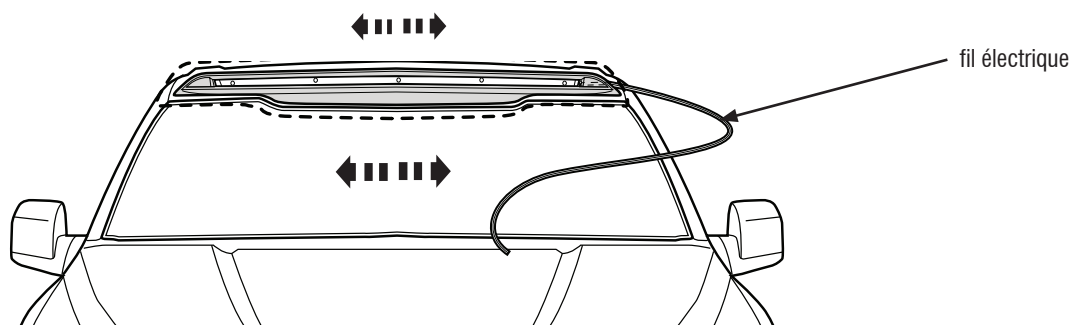

18

Étapes d'installation

REMARQUE : L'installation peut différer légèrement des illustrations.

Avant de continuer, inspectez avec soin le pilier A du véhicule et vérifiez si votre véhicule est doté d'un joint en caoutchouc d'origine qui suit le côté du pare-brise.

19

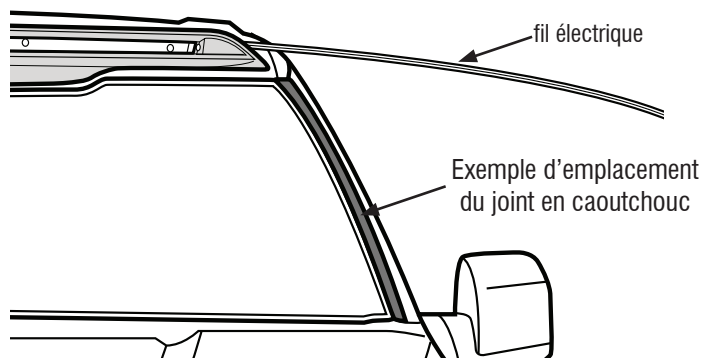

Si votre véhicule est doté d'un joint en caoutchouc sur le pilier A de manière standard, vous pouvez choisir de ranger les fils électriques à l'intérieur de ce dernier et de les connecter au compartiment du moteur. Passez à l'étape 25.

20

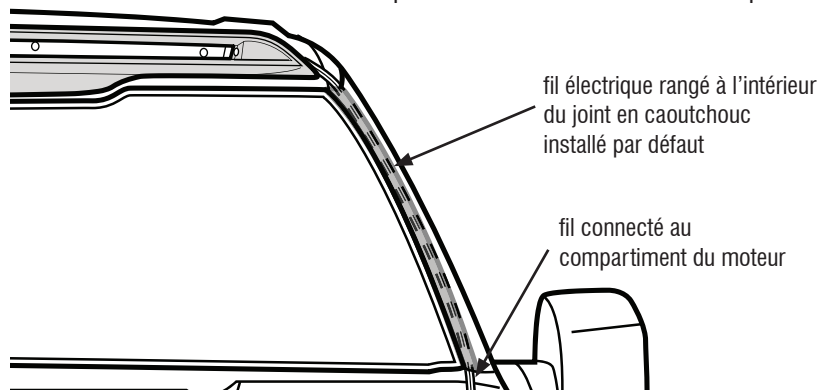

Si votre véhicule n'est **pas** doté d'un joint en caoutchouc par défaut sur le pilier A, rangez le fil électrique à l'intérieur de la garniture en caoutchouc. Détachez 2 po de bande de protection de l'adhésif de la bordure de la garniture en caoutchouc pour exposer le côté adhésif.

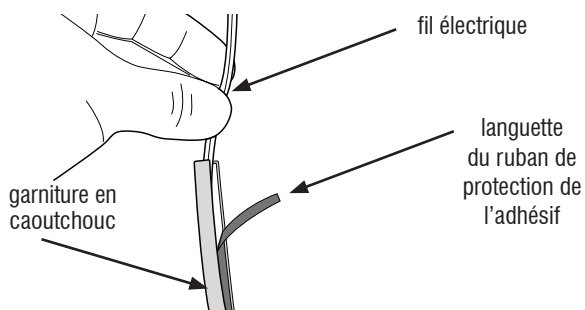

21



Appliquer une couche de préparation de surface sur le côté du pilier A.

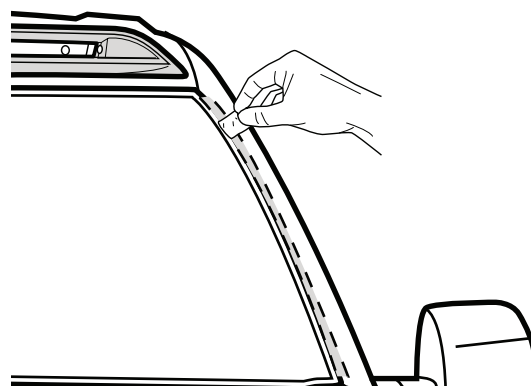

22

Acheminez le fil électrique (entouré d'une garniture en caoutchouc) le long du pilier A vers le capot. Placez la garniture en caoutchouc dans la rainure entre la vitre et le pilier A. Vérifiez que la languette de la bande est accessible.

23

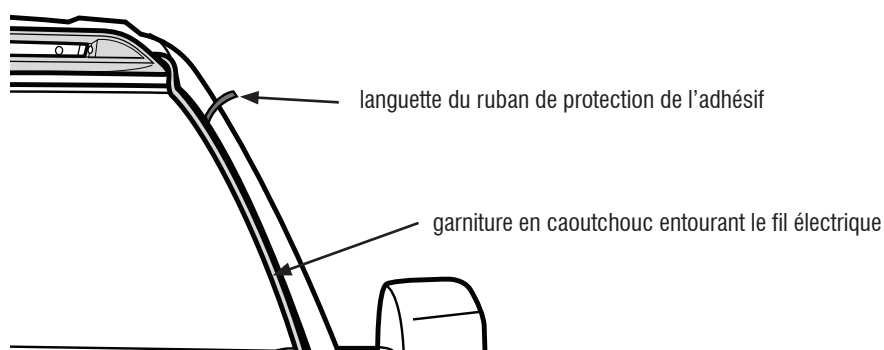

Étapes d'installation

REMARQUE : L'installation peut différer légèrement des illustrations.

Commencez à enlever la bande adhésive restante en saisissant l'extrémité décollée du ruban protecteur et en tirant doucement la bande de protection de l'adhésif, par sections de 15 cm (6 po), tout en appliquant une pression équivalente de l'autre main pour assurer que la bande reste en place.

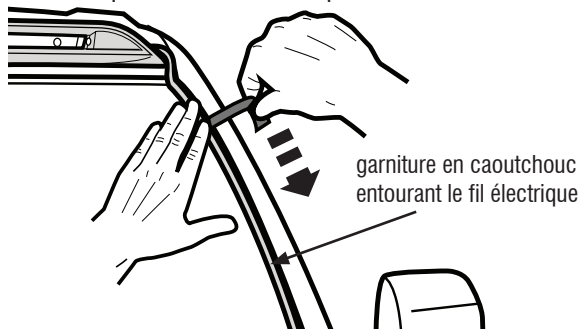

24

Relevez le capot et acheminez le fil électrique le long de l'aile intérieure. Vous pouvez éliminer tout excès de garniture en caoutchouc si vous le souhaitez.

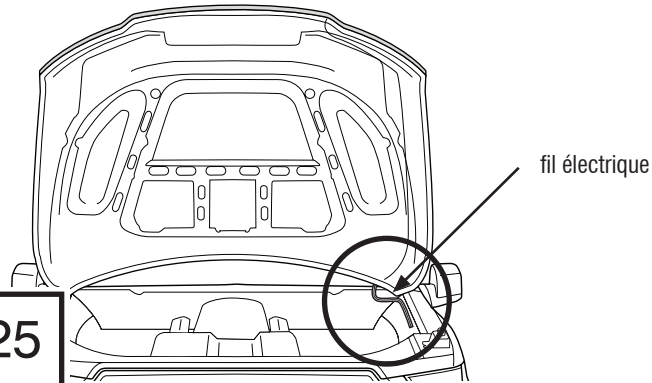

25



Déterminez l'emplacement sécuritaire du fil électrique de façon qu'il n'interfère avec aucun équipement existant. Trois à quatre supports de fil sont nécessaires pour maintenir le fil électrique en place. Nettoyez les emplacements de montage avec un tampon d'alcool, puis retirez l'adhésif au dos des supports de fil. Collez les supports de fil à l'aile et faites-y passer le fil électrique.

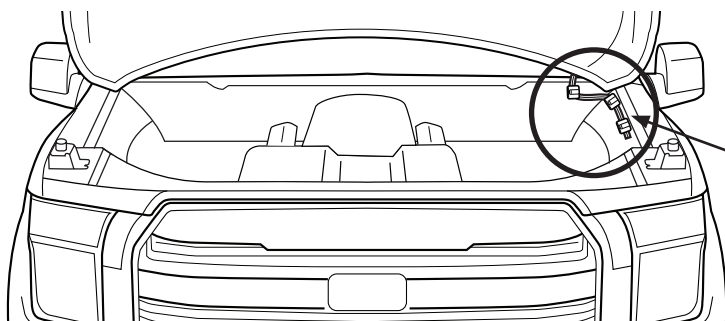

26

REMARQUE pour les propriétaires de Jeep Wrangler JL 2018+ : Les fils Aerocab^{MC} doivent être connectés aux fils d'éclairage situés à l'intérieur des élargisseurs d'aile. Connectez le fil NOIR au NOIR, et le ROUGE au BLANC/BRUN.



REMARQUE : Raccordez le fil rouge au circuit des feux de position. Raccordez le fil noir à la masse du véhicule.
Pour raccorder un fil électrique à un fil chaud : (1) Insérez le fil chaud dans la fente d'une vis filetée, (2) serrez la vis contre le connecteur, (3) Dénudez le fil électrique, (4) Insérez le fils électrique dans la vis. Serrez sur l'extrémité opposée du connecteur. Répétez l'opération avec le fil de masse.

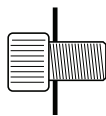

Insérer le fil chaud

1

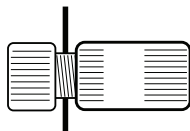

Serrer

2



Dénuder

3

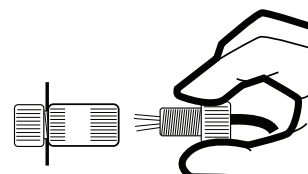

Insérer et serrer

4

27

Entretien et nettoyage

- Lavez au savon doux uniquement et séchez avec un linge propre.



Le matériau à partir duquel votre produit est fabriqué est recyclable. Pensez également à recycler l'emballage dans lequel votre produit a été livré.



Félicitations!

Vous venez d'acheter l'un des nombreux produits de qualité de la marque Auto Ventshade^{MC} fabriqués par Lund International. Nous sommes extrêmement fiers de la qualité de nos produits et nous espérons que vous profiterez de cet investissement de longues années durant. Nous nous efforçons d'offrir la meilleure qualité en matière de précision, de durabilité, de finition et de simplicité d'installation.



Lund International

800-241-7219 • Visitez notre site lundinternational.com

© 2020 Lund, Inc. Tous droits réservés.

Auto VentshadeTM, le logo Auto VentshadeTM et le logo AVSTM sont des marques déposées Lund, Inc.



Instrucciones de instalación

I - Número de hoja ASK04 Rev.B



Aerocab Marker Light™

Para lograr una instalación correcta y el mejor ajuste posible, lea todas las instrucciones **ANTES** de comenzar. Para pedir asistencia técnica u obtener piezas faltantes, llame a Atención al cliente al 1-800-241-7219.

Información de seguridad importante



- **ADVERTENCIA:** Antes de conducir, asegúrese de que el Aerocab esté debidamente asegurado al vehículo.
- No lave su auto en lavaderos automáticos que utilicen cepillos.
- No use ningún tipo de solvente de limpieza.
- Compruebe periódicamente que todos los componentes estén ajustados.

Contenido

NOTA: El producto real puede ser diferente al de la ilustración.



Aerocab



6 paños con alcohol



2 preparadores de superficie



6 manojos de cables



1 banda de caucho

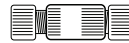

2 conectores de cable

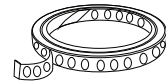

1 tira de luz

Herramientas necesarias



Suministros de limpieza de vehículos



Toalla limpia



Cinta de enmascarar

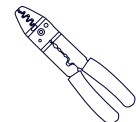

Pelacables

Preparación antes de pintar o instalar

- Se recomienda realizar un ajuste de prueba para garantizar el posicionamiento y el ajuste correctos.
- Verifique el ajuste de las partes antes de pintarlas, ya que no se aceptará la devolución de partes modificadas o pintadas.
- Lave y seque el vehículo para quitar cualquier desecho o suciedad del área de instalación.

NOTA: Asegúrese de que la superficie del vehículo y la pieza tengan una temperatura de 60 °F y 80 °F (15 °C y 27 °C) o más antes de la instalación.

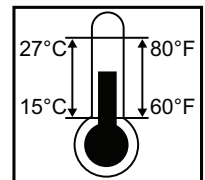

No utilice el vehículo durante las 24 horas siguientes a la instalación.



No lave el vehículo durante las 72 horas siguientes a la instalación.

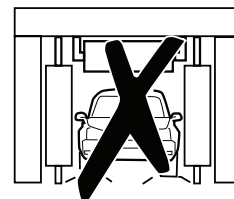

Pasos para la instalación

NOTA: La aplicación real puede diferir levemente de las ilustraciones.

Primero, limpie la cavidad del Aerocab con un paño con alcohol y deje que se seque.
A continuación, aplique una capa de preparación de superficie en la cavidad.

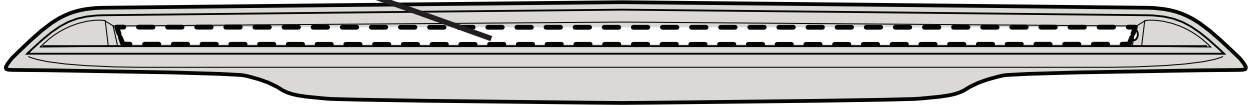

1



Desenrolle la tira de luz y deje que se afloje y se aplane.

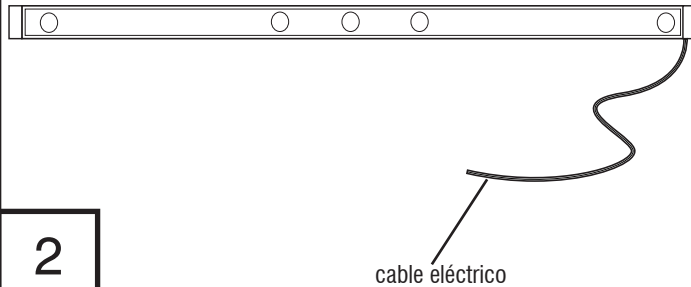

2

Despegue 2 in de cinta adhesiva protectora de cada extremo de la parte posterior de la tira de luz. Doble las lengüetas de la cinta para que los extremos libres sean accesibles.

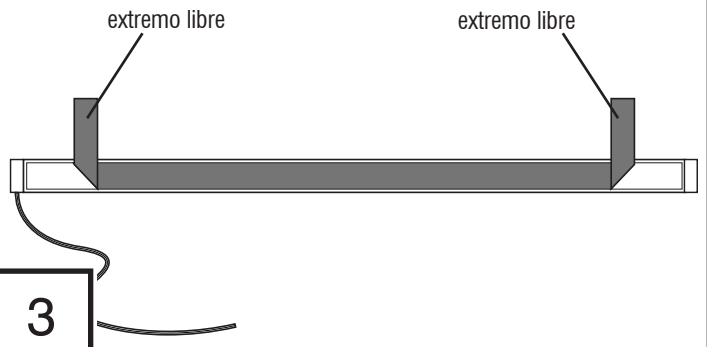

3

Pase el cable eléctrico a través del orificio en la esquina del Aerocab y coloque la tira de luz a lo largo de la cavidad del Aerocab.

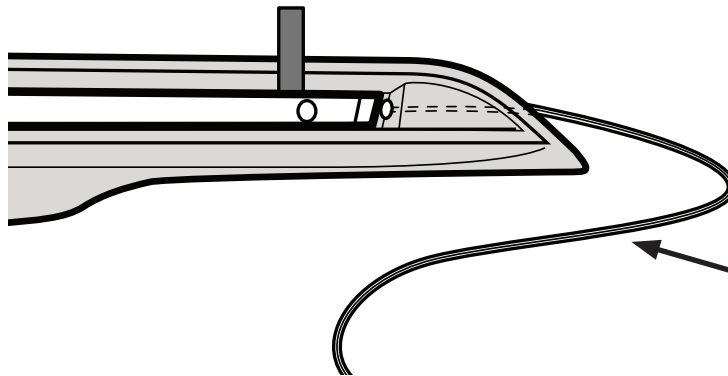

Cable eléctrico que pasa por el orificio y por la parte posterior del Aerocab.

4

Alinee con cuidado la tira de luz en su lugar en la cavidad del Aerocab. Una vez que la haya colocado, presione el área expuesta de la cinta para pegar la tira de luz en su lugar. Asegúrese de que los extremos sueltos de las lengüetas protectoras queden accesibles.

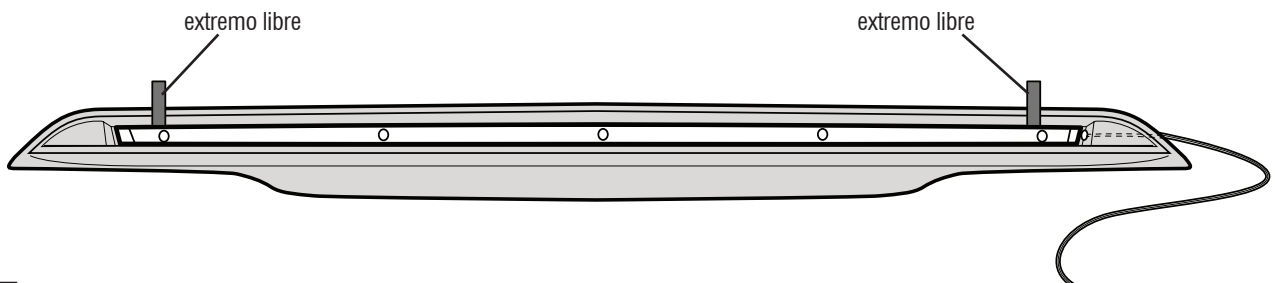

5

Pasos para la instalación

NOTA: La aplicación real puede diferir levemente de las ilustraciones.

Comience a quitar la cinta adhesiva protectora restante sujetando el extremo libre y tirando suavemente en secciones de 6 in (15 cm) y, con la otra mano, presione de manera uniforme la tira de luz.

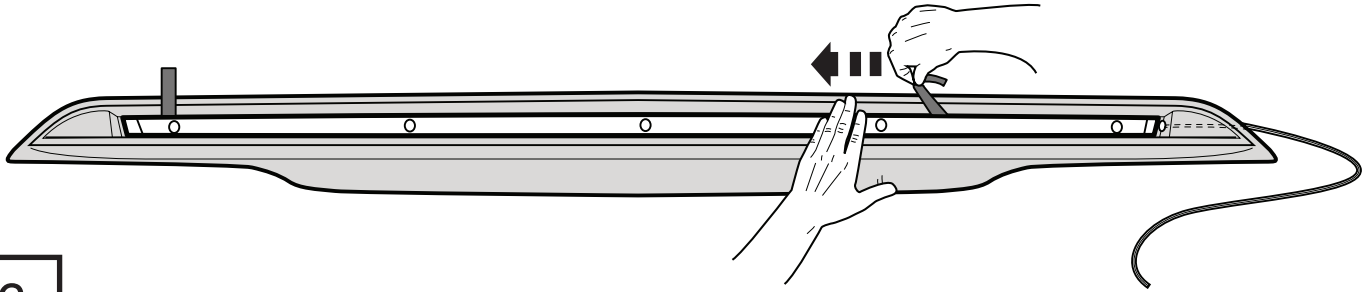

6

Una vez que haya quitado completamente la cinta adhesiva protectora, presione firmemente toda la tira de luz para asegurar que la cinta se haya pegado en la superficie del Aerocab.

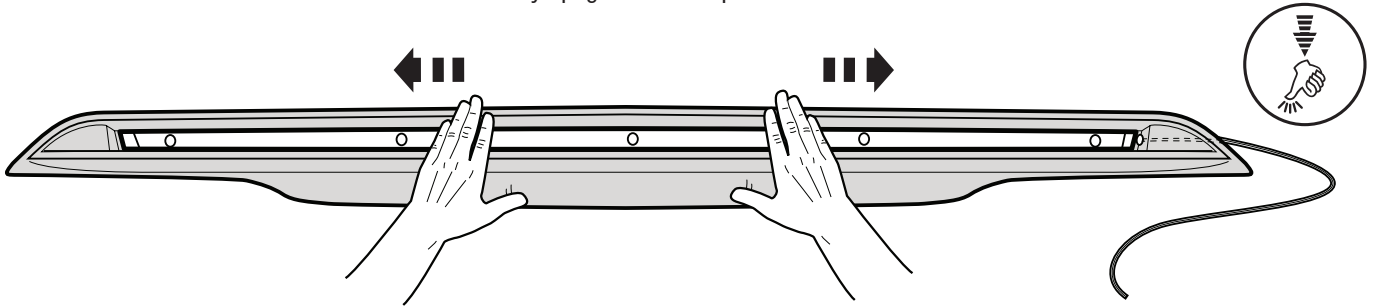

7



Antes de instalar el Aerocab, lave el techo y el pilar A del vehículo y seque con un paño limpio.

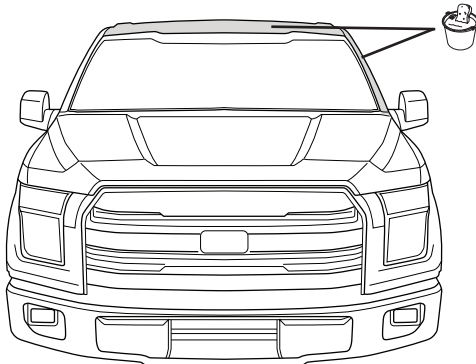

8

Verifique el ajuste del Aerocab en el vehículo. Centre la pieza en el techo.

TENGA EN CUENTA: Hay un corte en el producto para la antena de techo. Hay varias opciones de antena del equipo original y es posible que el corte no siempre esté donde se encuentra la antena. Esto no afectará la funcionalidad o la estética desde el nivel del suelo.

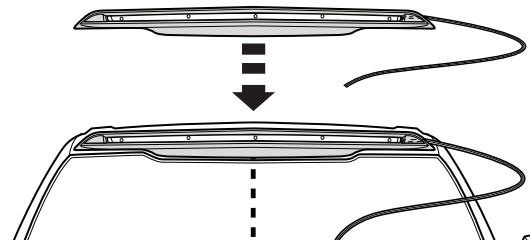

9



Retire el Aerocab y use los paños con alcohol para limpiar toda el área de instalación del techo, el pilar A y el borde del parabrisas.

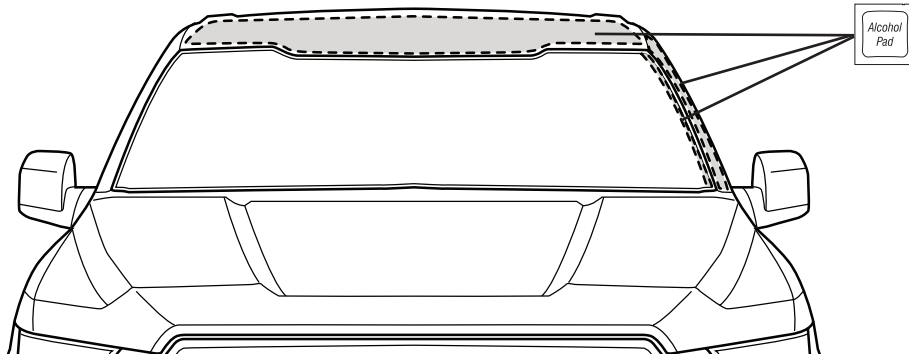

10

Pasos para la instalación

NOTA: La aplicación real puede diferir levemente de las ilustraciones.

Retire 2 in (5 cm) de cinta adhesiva protectora de cada sección del Aerocab. Asegúrese de poder acceder a los extremos libres de la cinta adhesiva protectora.

Aplique un trozo de cinta adhesiva para mantener el cable eléctrico en su lugar. Asegúrese de pasar el cable entre los segmentos de la cinta.

NOTA: Inspeccione cuidadosamente las piezas para cerciorarse de que todas las secciones de la cinta adhesiva protectora queden al descubierto.

Cinta de enmascarar

EXTREMO DEL BORDE SUPERIOR
extremo libre

CENTRO SUPERIOR
extremos libres

extremos libres
CENTRO INFERIOR

NOTA: Algunas aplicaciones no tienen cinta adhesiva en todos los rebordes, según el diseño.

11

Centre el Aerocab en el techo. La pieza debe colocarse aproximadamente a 1/16 in (1,5 mm) del borde del techo en todos los lados.

NO APLICAR PRESIÓN EN ESTE PASO

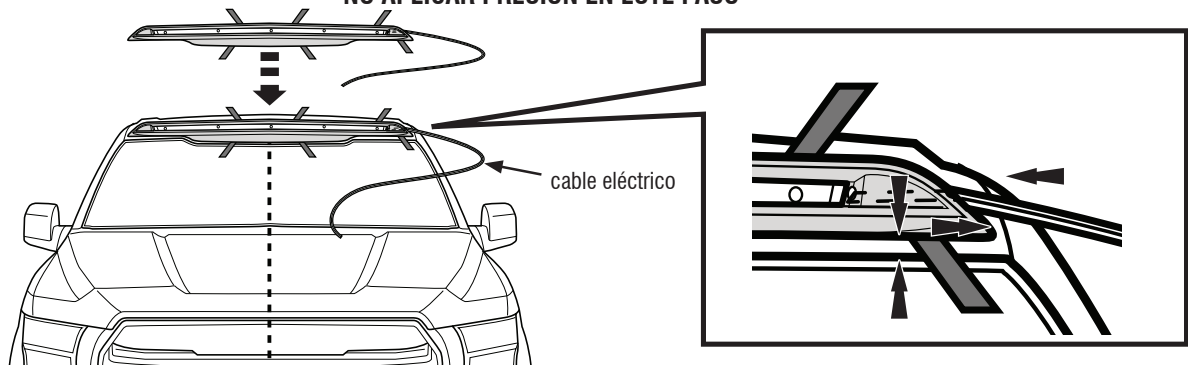

12

Aplique **PRESIÓN LEVE** a la cinta expuesta **SOLO EN LAS UBICACIONES DEL CENTRO** para colocar el Aerocab en su lugar.

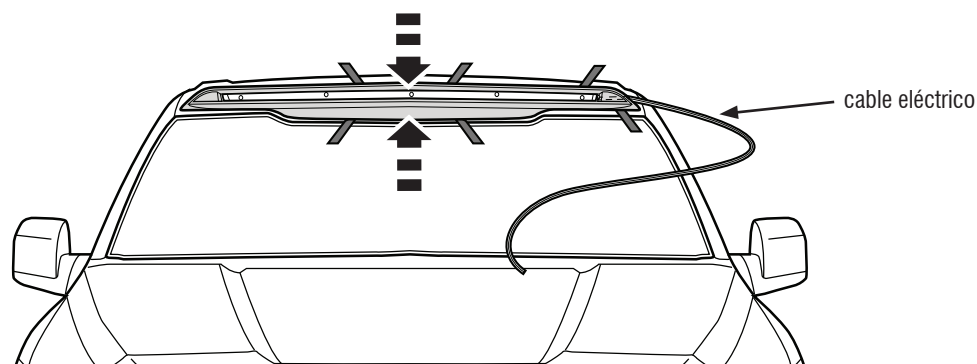

13

Comience a despegar el resto de la cinta adhesiva protectora desde las secciones **CENTRALES SUPERIORES** del lado del conductor. Sujete el extremo libre y tire suavemente en secciones de 6 in (15 cm) y, con la otra mano, presione uniformemente el Aerocab. Repita los mismos pasos en el lado del pasajero.

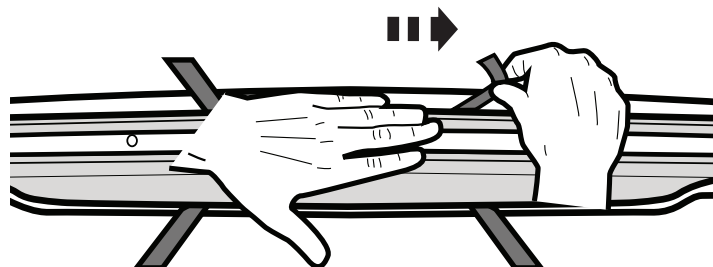

PRECAUCIÓN: Presione de manera uniforme **desde la parte del centro hacia** cada extremo de la pieza, para que se adhiera correctamente al techo.

14

NOTA: No aplique presión en la cinta adhesiva protectora después de las 6 in (15 cm), ya que podría cortarse accidentalmente.

Pasos para la instalación

NOTA: La aplicación real puede diferir levemente de las ilustraciones.

Siguiendo el mismo proceso, despegue la cinta adhesiva protectora desde el CENTRO INFERIOR del Aerocab. Repita los mismos pasos en el lado del pasajero.

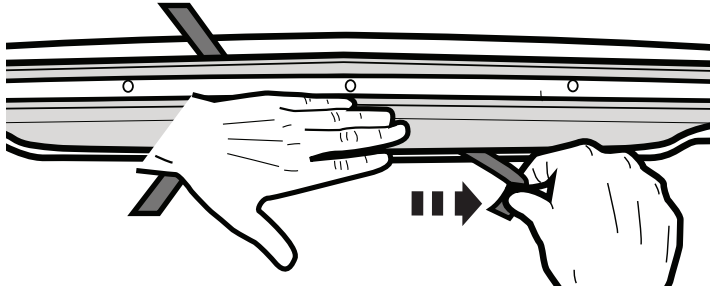

PRECAUCIÓN: Presione de manera uniforme **desde la parte del centro hacia** cada extremo de la pieza, para que se adhiera correctamente al techo.

15

Nuevamente, siguiendo el mismo proceso, despegue las cintas protectoras del Aerocab desde el EXTREMO DEL BORDE SUPERIOR en el lado del conductor.

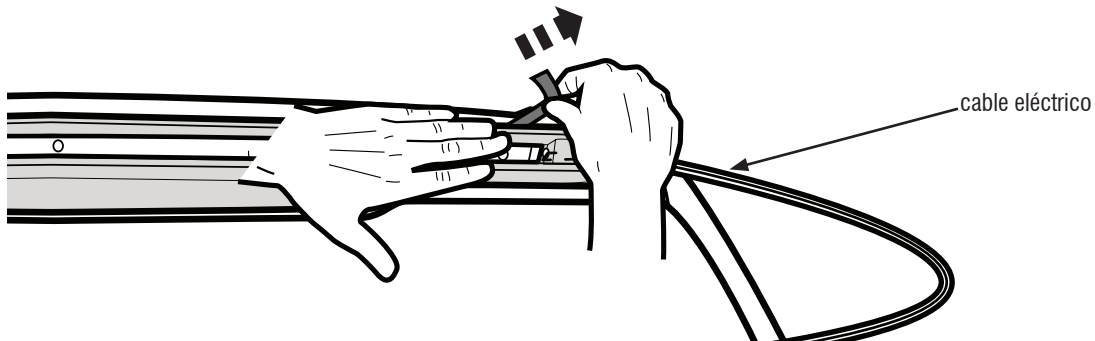

16

Nuevamente, siguiendo el mismo proceso, despegue las cintas protectoras del Aerocab desde el EXTREMO DEL BORDE INFERIOR en el lado del conductor.

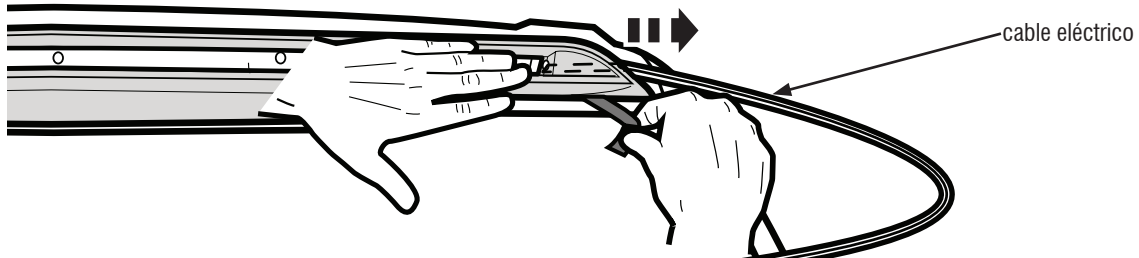

17

Presione firmemente los bordes del Aerocab para que la cinta se adhiera bien a la superficie del techo.

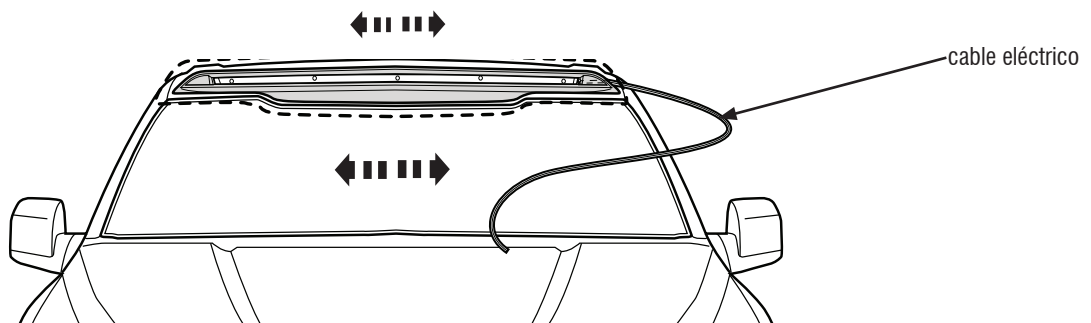

18

Pasos para la instalación

NOTA: La aplicación real puede diferir levemente de las ilustraciones.

Antes de continuar, inspeccione cuidadosamente el pilar A del vehículo y observe si su vehículo tiene una junta de goma de fábrica en el borde del parabrisas.

19

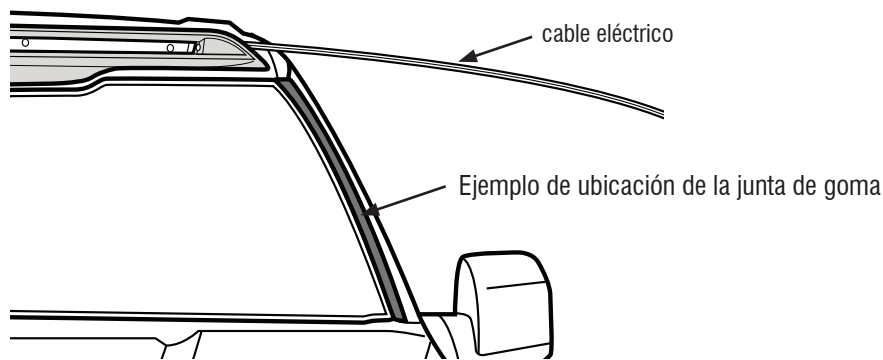

Si su vehículo tiene de fábrica una junta de goma en el pilar A, puede optar por meter el cable eléctrico dentro de esta hasta el compartimiento del motor. Continúe con el Paso 25.

20

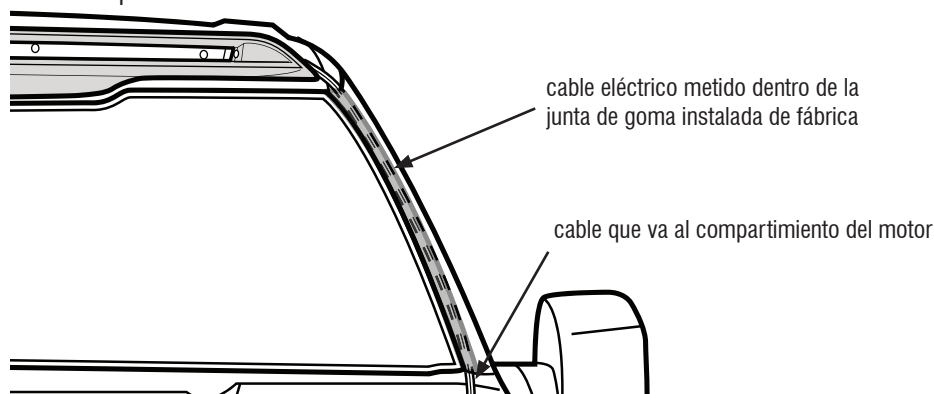

Si su vehículo **no** tiene una junta de goma de fábrica en el pilar A, revista el cable eléctrico dentro de la banda de caucho. Retire la cinta protectora 2 in del borde de la banda de caucho para exponer el adhesivo.

21

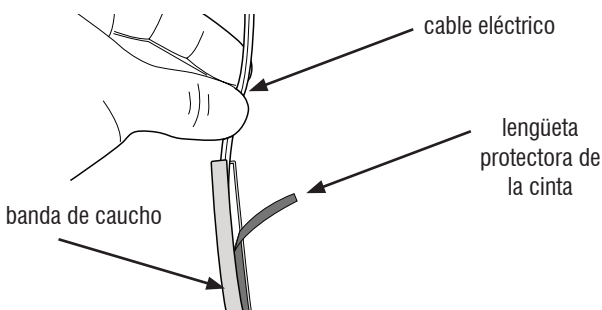

Aplice una capa de preparación de superficie en el borde del pilar A.

22

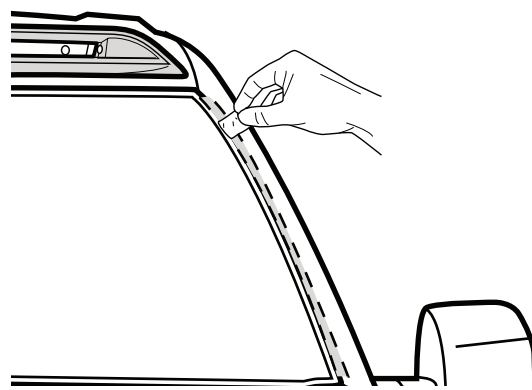

Pase el cable eléctrico (revestido en la banda de caucho) a lo largo del pilar A hacia el capó. Coloque la banda de caucho dentro de la ranura entre el vidrio y el pilar A. Asegúrese de que lengüeta protectora de la cinta sea accesible.

23

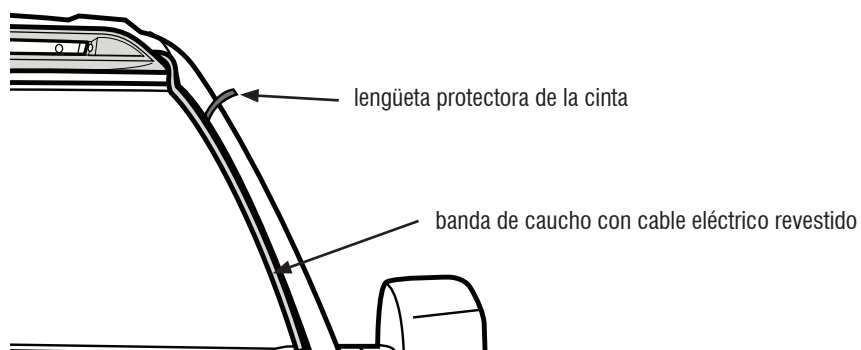

Pasos para la instalación **NOTA:** La aplicación real puede diferir levemente de las ilustraciones.

Comience a quitar la cinta adhesiva protectora restante sujetando el extremo libre y tirando suavemente en secciones de 6 in (15 cm) y, con la otra mano, presione uniformemente la banda de caucho para asegurarla en el lugar.

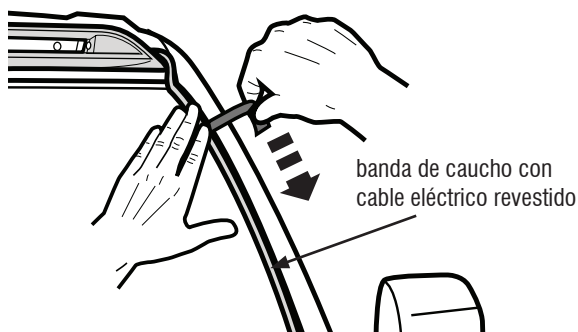

24

Levante el capó y pase el cable eléctrico por el guardabarros interno. Puede cortar el exceso de la banda de caucho si lo desea.

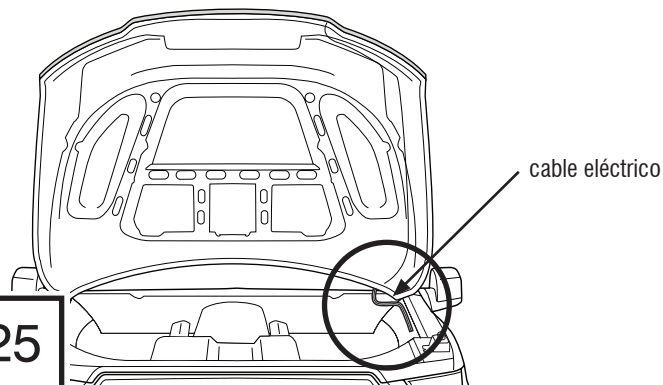

25



Determine la ubicación para pasar el cable eléctrico de modo que sea seguro y no interfiera con ningún equipo existente. Se utilizan de 3 a 4 manojos de cables para mantener el cable eléctrico en posición. Limpie las ubicaciones de montaje con un paño con alcohol, luego retire la parte posterior de la cinta adhesiva de los manojos de cables. Adhiera los manojos de cables al guardabarros y pase el cable eléctrico a través de estos.

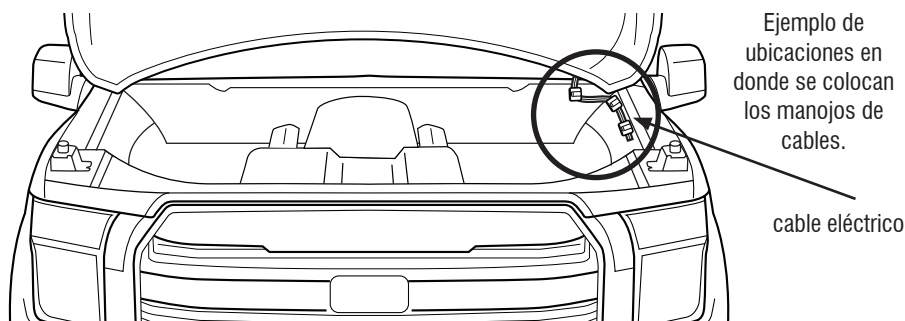

NOTA para los propietarios de Jeep Wrangler JL 2018 o posterior:

Los cables de Aerocab™ deben conectarse a los cables de luz que se encuentran dentro de las extensiones de los guardabarros delanteros. Conecte el cable NEGRO con el cable NEGRO, y el cable ROJO con el cable BLANCO/MARRÓN.

26



NOTA: Conecte el cable rojo al circuito de la luz de posición. Conecte el cable negro a la conexión a tierra del vehículo.

Para conectar el cable eléctrico al cable caliente:

- (1) inserte el cable caliente en la ranura del tornillo roscado, (2) apriete el tornillo contra el conector,
 - (3) pele los cables del cable eléctrico, (4) inserte el cable eléctrico en el tornillo. Apriete en el extremo opuesto del conector.
- Repita para el cable a tierra.

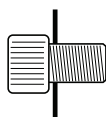

Inserte el cable caliente

1

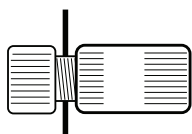

Apriete

2



Tiras de cables

3

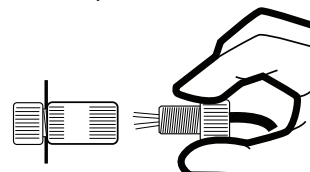

Inserte y apriete

4

27

Cuidado y limpieza

- Lave solo con jabón suave y seque con un paño limpio.



El material del que está hecho el producto puede reciclarse. Considere también reciclar el embalaje en el que viene el producto.



¡Felicitaciones!

Usted ha adquirido uno de los tantos productos de calidad Auto Ventshade™ que ofrece Lund International. Estamos muy orgullosos de nuestros productos y queremos que disfrute de años de satisfacción con su inversión. Nos hemos esforzado mucho para asegurarnos de que su producto sea de gran calidad en cuanto al ajuste, la durabilidad, el acabado y la facilidad de instalación.



Lund International

800-241-7219 • Visite nuestro sitio Web: lundinternational.com

© 2020 Lund, Inc. Todos los derechos reservados.



Auto Ventshade™, el logo de Auto Ventshade™ y el logo de AVS™ son marcas comerciales de Lund, Inc.

