

Installation Instructions

I - Sheet Number 1703118 Rev.E

LUND®

Premium Style. Lasting Performance.

Genesis™ and Genesis Elite™ Roll Up Tonneau Cover

For proper installation and best possible fit, please read all instructions BEFORE you begin.

For technical assistance or to obtain missing parts, please call Customer Relations at 1-800-241-7219.

Para una instalación adecuada y el mejor ajuste posible, lea todas las instrucciones ANTES de comenzar.

Para obtener asistencia técnica o para obtener piezas que faltan, por favor llame a Relaciones con el cliente en 1-800-241-7219.

Pour une installation correcte et le meilleur ajustement possible, s'il vous plaît lire toutes les instructions AVANT de commencer.

Pour une assistance technique ou pour obtenir des pièces manquantes, s'il vous plaît communiquer avec les Relations à la clientèle au 1-800-241-7219.

Important Safety Information



- Please read this manual and follow its instructions carefully. To emphasize special information, the symbol  and the words WARNING, CAUTION and NOTE have special meanings. These special meanings apply except when laws or regulations require that the signal words be used with a different meaning.

Por favor, lea este manual y siga sus instrucciones cuidadosamente. Para destacar la información, el símbolo  y las palabras ADVERTENCIA, PRECAUCIÓN y NOTA tienen un significado especial. Estos significados especiales aplicarán, salvo cuando las leyes o regulaciones requieren que las palabras de señal se utiliza con un significado diferente.

S'il vous plaît lire ce manuel et suivez ses instructions attentivement. Pour insister sur une information particulière, le symbole  et les mots AVERTISSEMENT, ATTENTION et REMARQUE ont une signification particulière. Ces spéciales significations s'appliquent, sauf si les lois ou les règlements exigent que les termes soient utilisés avec un sens différent.

- **Serious personal injury and property damage can occur if vehicle is driven without both black buckles at the front of cover fastened when cover is rolled / stowed at front of bed.**

Lesiones personales graves y daños a la propiedad puede ocurrir si el vehículo es conducido sin las dos hebillas negro en la frontal de la cubierta fija cuando la tapa se enrolla / guardado en la parte delantera de la cama.

Des blessures graves et des dégâts matériels peuvent se produire si le véhicule est conduit sans les deux boucles noires au avant du couvercle fixé lorsque la couverture est enroulée / arrimé à l'avant du lit.

- **Do not use release cables as handles.**

No utilice cables de liberación.

Ne pas utiliser de câbles de largage de poignées.

- **Do not pull on release cables to enter truck bed.**

No tire de los cables de liberación para entrar en la cama del camión.

Ne pas tirer sur les câbles relâchez pour entrer camion.

- **Do not use any part of this tonneau as a tie down.**

No utilice ninguna parte de esta como un tonel de amarre.

Ne pas utiliser une partie de ce tonneau comme un lien vers le bas.

Contents

NOTE: Actual product may vary from illustration. • NOTA: El producto real puede variar de la ilustración. • NOTE: Le produit réel peut varier de l'illustration.

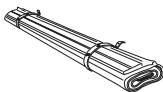

A Cover Assembly
Conjunto de cubierta
Couverture

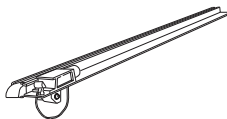

B Driver Side Rail
Conductor de tren al lado
Rail côté conducteur

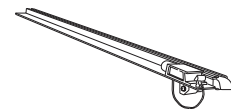

C Passenger Side Rail
Tren de pasajeros laterales
Rail côté passager



D 2X Flange Nut
Tuerca embridada
Écrou a bride

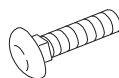

E 2X Carriage Bolt
Perno con cuello cuadrado
Boulon de carrosserie

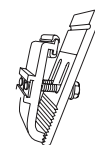

F 6X Clamp Assembly
Abrazadera de la Asamblea
Clamp Assemblée

Tools Required

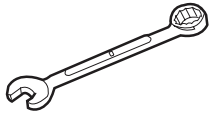

7/16" Combination Wrench
Llave Combinada
Clé Mixte



7/16" Socket
Zócalo
Douille

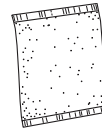
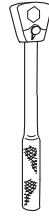

Preparation Before Installation

- **Wash the upper rail surfaces of the truck bed.**
Lave las superficies del riel superior de la caja.
Laver le dessus de la surface des rails de la benne.
- **Be sure to completely dry the washed surfaces before installing the tonneau cover.**
Asegúrese de secar completamente las superficies superiores de la caja antes de instalar los rieles.
Veiller à bien sécher les surfaces supérieures de la benne avant d'installer les rails.

NOTE: Actual application may vary slightly from illustrations.

/ El uso real puede variar respecto a las ilustraciones. / L'application réelle peut varier légèrement des illustrations.

Installation Steps

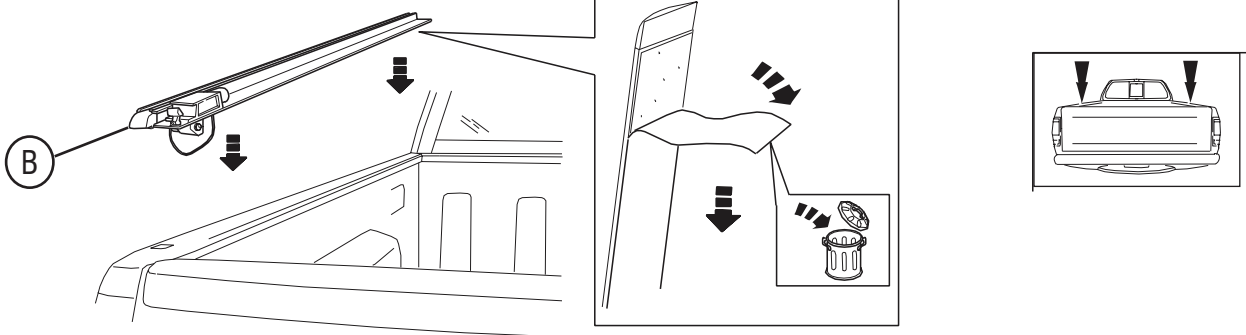

Remove the white backing from the foam on the front and side rails. It will be necessary to release the buckles on the front rail to do this but do not unroll the cover. Re-fasten the buckles once the foam backing is removed. With the tailgate closed, lay the ends of the driver side rail on the truck bed bulkhead and tailgate. The latches are positioned toward the rear and the foamed side of the rail faces the inner side wall of the truck bed.

Remueva la capa blanca de la espuma en los rieles frontales y laterales. Será necesario liberar las hebillas de la barra de carga para hacer esto, pero no desenrolla la cubierta. Vuelva a fijar las hebillas una vez que el respaldo de espuma se retira. Con el portón cerrado, establecer los extremos del carril del lado del conductor del camión cama de cierre y el portón trasero. Los cierres se colocan hacia la parte posterior y el lado de la espuma de ferrocarril frente a la pared lateral interior de la caja de la camioneta

Retirez la pellicule blanche de l'écume sur les rails avant et latéraux. Il sera nécessaire de libérer les boucles sur le rail avant de le faire, mais ne déroulez le couvercle. Re-serrez les boucles une fois que le support en mousse est retiré. Avec le hayon fermé, fixer les extrémités du rail du côté du conducteur du camion cloison lit et le hayon. Les verrous sont placés vers l'arrière et le côté en mousse du rail face à la paroi latérale intérieure de la benne.

1

The rear clamp needs to be positioned as far back as possible while the front clamp needs to be positioned as far forward as possible. The middle clamp should be centered as best as the truck bed will allow. Proceed to step 5 and install the rear clamp first, the front clamp second and the middle clamp last.

La pinza trasera debe ubicarse lo más lejos posible mientras que la pinza delantera debe colocar lo más adelante posible. La abrazadera central debe estar centrada de la mejor manera la plataforma del camión se lo permitan. Continúe con el paso 5 y la instalación del soporte posterior en primer lugar, la abrazadera segundo frente y la abrazadera media pasada.

La pince arrière doit être placé aussi loin que possible tandis que la pince avant doit placé aussi loin que possible. La pince milieu doit être centré au mieux que la benne du camion permettra. Passez à l'étape 5 et installer la pince arrière d'abord, la pince second front et la pince milieu dernier.

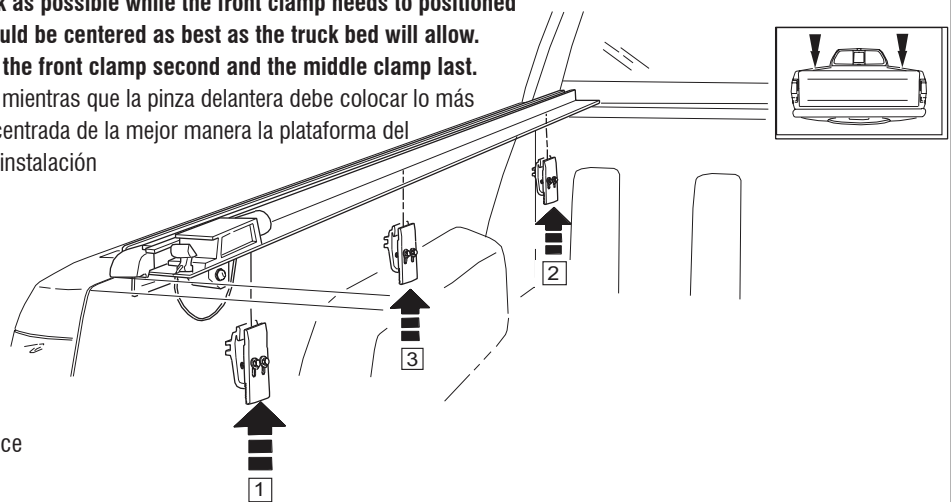

2

Installation Steps

NOTE: Actual application may vary slightly from illustrations.

/ El uso real puede variar respecto a las ilustraciones. / L'application réelle peut varier légèrement des illustrations.

Inner Clamp
Interior Abrazadera
Bride de Fixation
Intérieure

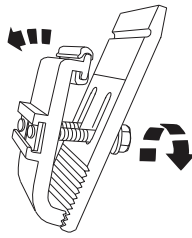

Outer Clamp
Fijación Exterior
Bride de Fixation
Extérieure

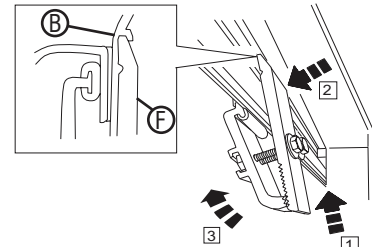

Loosen all clamp bolts as far as possible without allowing the assemblies to completely separate.

Afloje todos los pernos de fijación de la medida de lo posible, sin permitir que las ensamblas de completamente separados.

Desserrer les boulons de blocage, autant que possible sans laisser les assemblées de complètement séparés.

3

The upper tip of the outer clamp needs to be located up into the side rail and rotated out until the outer clamp and the side rail mate together as shown.

La punta superior de la abrazadera externa tiene que estar situado arriba en el carril lateral y girar hasta que la grapa exterior y el compañero de carril lateral, como se muestra.

La pointe supérieure de la bride de fixation extérieure doit être placée vers le haut dans la barre latérale et tourner jusqu'à ce que la bride de serrage externe et le second rail latéral comme indiqué.

4

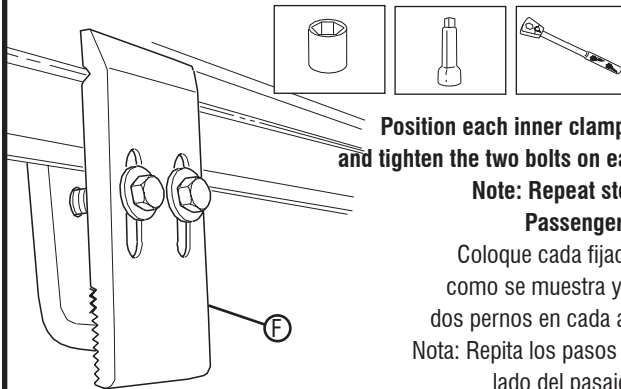

Position each inner clamp as shown and tighten the two bolts on each clamp.

Note: Repeat steps 1-5 for Passenger Side Rail.

Coloque cada fijación interior como se muestra y apriete los dos pernos en cada abrazadera.

Nota: Repita los pasos 1-5 para el lado del pasajero de tren.

Placez chaque bride de fixation intérieure comme indiqué et serrer les deux boulons sur chaque pince. Répétez les étapes 1-5 pour Passenger Side Rail.

5

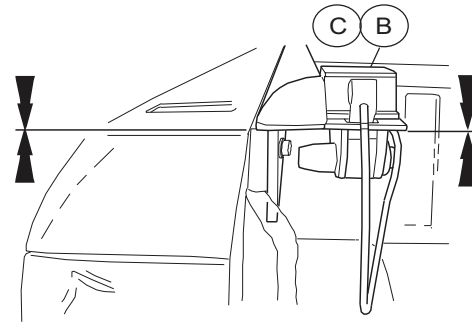

Open the tailgate and make sure the driver and passenger side rails are horizontal as shown. If they are not, proceed to step 7, otherwise proceed to step 8.

Abra la puerta posterior y asegúrese de que los rieles del lado del conductor y del pasajero son horizontales como se muestra. Si no es así, vaya al paso 7, de lo contrario vaya al paso 8.

Ouvrir le hayon et s'assurer que les rails latéraux conducteur et passager sont à l'horizontale comme montré. Si elles ne sont pas, passez à l'étape 7, sinon passez à l'étape 8.

6

If
Si
Si

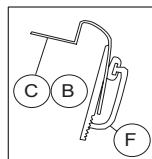

Then
A continuación
Ensuite

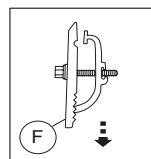

Re-position all inner clamps downward.
Vuelva a colocar todas las abrazaderas interno a la baja.
Re-position tous les colliers intérieure à la baisse.

If
Si
Si

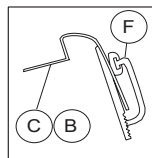

Then
A continuación
Ensuite

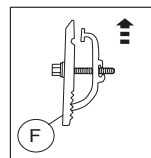

Re-position all inner clamps upward.
Vuelva a colocar todas las abrazaderas interior hacia arriba.
Re-position tous les colliers intérieurs à la hausse.

Repeat until both side rails are horizontal as shown in step 6. Note: Make sure tail gate is closed for this adjustment.

Repita hasta que los dos carriles laterales queden en posición horizontal como se muestra en el paso 6. Nota: Asegúrese de puerta trasera esté cerrada para este ajuste.

Répétez jusqu'à ce que les rails latéraux sont horizontale comme indiqué à l'étape 6. Note: Assurez-vous que le hayon est fermé pour cette adaptation.

7

Installation Steps

NOTE: Actual application may vary slightly from illustrations.

/ El uso real puede variar respecto a las ilustraciones. / L'application réelle peut varier légèrement des illustrations.

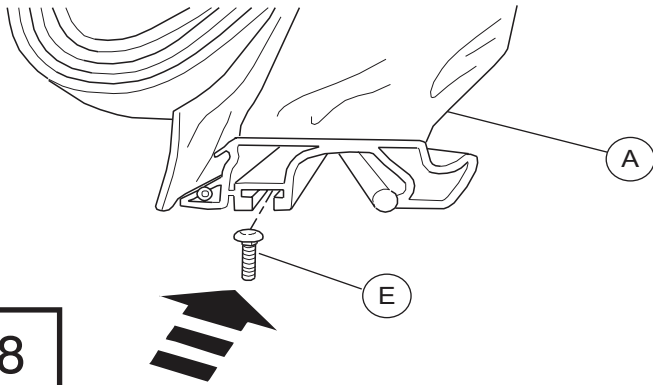

Slide one carriage bolt approx 1/2" into the t-slot at each end of the front rail as shown.

Pase un perno de carro aproximadamente 1 / 2 "en la ranura "T" en cada extremo de la barra de carga como se muestra.

Faites glisser un boulon de carrosserie environ 1 / 2 "dans la rainure en T à chaque extrémité du rail avant, comme indiqué.

8

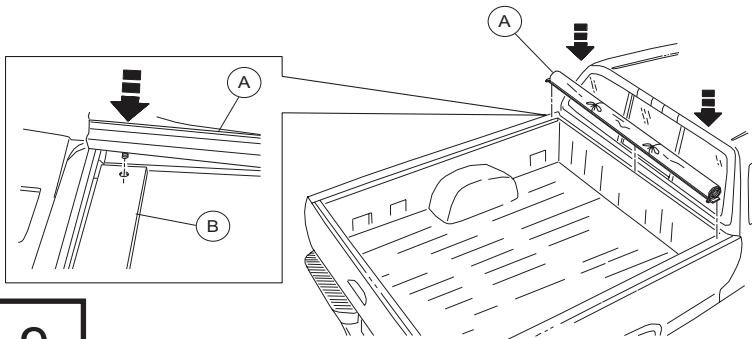

Set the cover assembly in place as shown.

Establezca el conjunto de la cubierta en su lugar, como se muestra.

Régalez le couvercle en place comme indiqué.

9

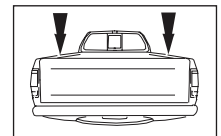
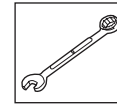
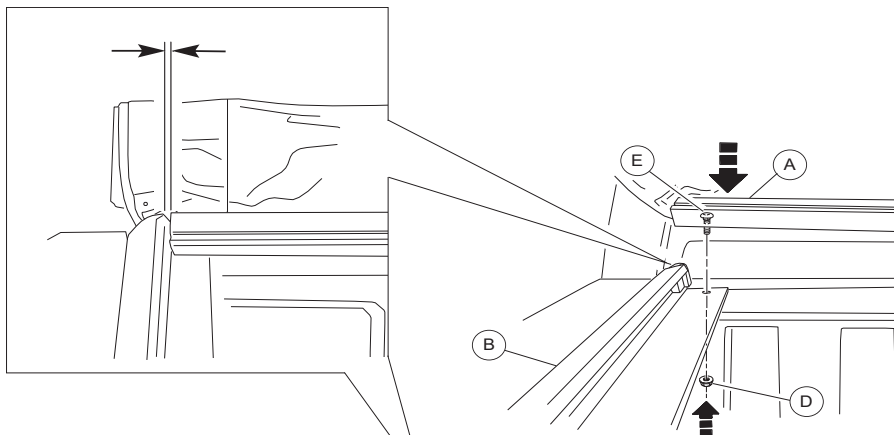

Loosely install the flange nuts as shown. Position the front rail so the gaps at each end of the front rail are equal. Tighten both flange nuts.

Instale sin apretar las tuercas de brida como se muestra. Coloque el riel delantero de modo que el lagunas en cada extremo de la barra de carga se equal. Tighten tanto tuercas de la brida.

Installer sans trop serrer les écrous de bride comme indiqué. Positionner le rail avant de sorte que le les lacunes à chaque extrémité du rail avant sont equal. Tighten deux écrous.

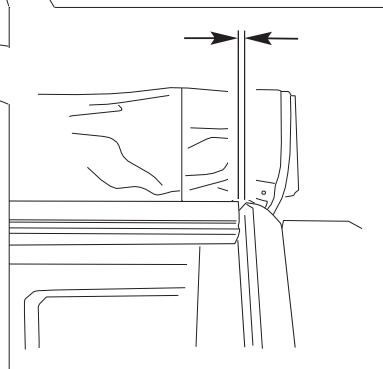
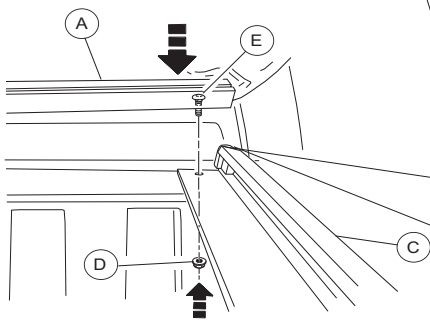

10

Installation Steps

NOTE: Actual application may vary slightly from illustrations.

/ El uso real puede variar respecto a las ilustraciones. / L'application réelle peut varier légèrement des illustrations.

Release the buckles and unroll the cover. Do not apply pressure to the Velcro at this time.

Suelte el hebillas y desenrolla la cubierta. No aplique presión sobre el velcro en este momento.

Relâchez les boucles et déroulez le couvercle. Ne pas appliquer de pression sur la bande Velcro à ce moment.

11

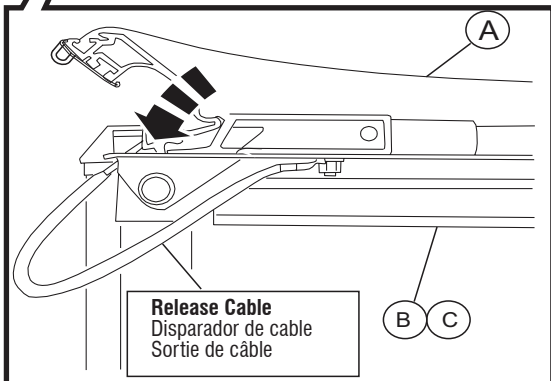
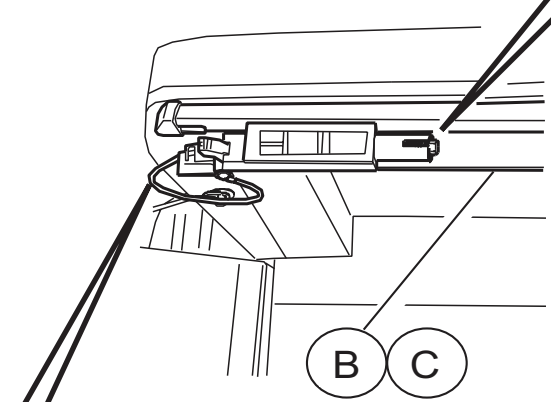
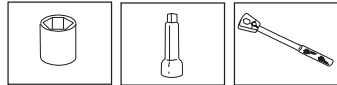
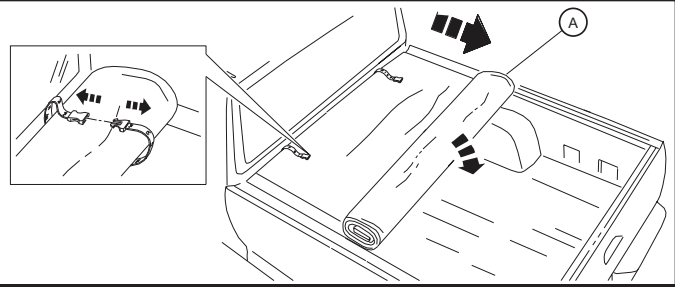

Release Cable
Disparador de cable
Sortie de câble

Increase Cover Tension (+)

Aumentar la cobertura La tensión (+)
Augmenter la couverture Tension (+)

Original Adjustment from factory

Original de ajuste de la fábrica
Original d'ajustement de l'usine

Do not tighten past this point
No apriete pasado este punto
Ne serrez pas passé ce point

Decrease tailgate seal engagement as much as 3/8" total
Disminución portón trasero compromiso sello hasta 3/8" total
Diminution hayon engagement joint autant que 3/8" total

Decrease tailgate seal engagement as much as 1/4"
Disminución portón trasero compromiso sello hasta 1/4" total
Diminution hayon engagement joint autant que 1/4" total

Decrease Cover Tension (-)
Disminución de la cubierta La tensión (-)
Diminution de couverture Tension (-)

Do not loosen past this point
No afloje allá de este punto
Ne pas desserrer ce point

Decrease tailgate seal engagement as much as 1/8" total
Disminución portón trasero compromiso sello hasta 1/8" total
Diminution hayon engagement joint autant que 1/8" total

Adjusting tension increases or decreases the proper tensioning shown above tailgate seal engagement.

Ajuste de la tensión aumenta o disminuye la tensión apropiada se muestra por encima de la participación sello de puerta trasera.

Réglage de la tension augmente ou diminue la tension voulue ci-dessus engagement joint hayon.

Tailgate Seal Engagement
Portón Sello
Compromiso Hayon Joint
Engagement

Engage rear rail to latch assembly and rotate down as shown, then apply pressure to the Velcro running the length of the rails. If the cover is too tight, loosen the adjusting bolts evenly on both sides towards the - If the cover is too loose, tighten the adjusting bolts evenly on both sides towards the + Note: Proper cover tension is achieved when the rear rail requires moderate pressure to fully latch. To access the truck bed, pull both release cables and roll cover forward. Fasten buckle straps to stow cover.

Participar ferroviario posterior para montaje cerradura y gire hacia abajo como se muestra, luego aplicar presión en el velcro que recorren la longitud de los carriles.. Si la tapa está muy apretada, afloje los tornillos de ajuste de manera uniforme a ambos lados hacia el - Si la cubierta es demasiado floja, apriete los pernos de ajuste evently a ambos lados hacia el + Nota: La tensión adecuada cobertura se logra cuando el riel trasero requiere una presión moderada a plenamente seguro. Para acceder a la plataforma del camión, tirar de los dos cables de liberación y la tapa del rollo hacia adelante. Ajuste las correas para guardar la cubierta.

Engager rail arrière de loquet et tourner vers le bas comme indiqué, puis appliquer une pression sur le velcro sur la longueur des rails.. Si le couvercle est trop serré, desserrez les boulons de réglage de manière égale sur les deux côtés vers le - Si le couvercle est trop lâche, serrez les boulons de réglage evently des deux côtés vers le + Note: la tension couverture adéquate est atteinte lorsque le rail arrière nécessite une pression modérée à complète verrou. Pour accéder à la caisse du camion, tirez les deux câbles de largage et faites rouler capot vers l'avant. Fixer sangles à boucle pour ranger le couvercle.

12

Inspection After Installation

- **After installation is complete, confirm proper operation.**
Una vez completada la instalación, un correcto funcionamiento.
Une fois l'installation terminée, vérifiez son bon fonctionnement.

Care and Cleaning

- **Wash only with mild soap & dry with a clean cloth.**
Lavar con jabón suave y seque con un paño limpio.
Laver avec un savon doux et séchez avec un chiffon propre.
- **Avoid the use of automatic "brush-style" car washes.**
Evite el uso de lavacoches automáticos con cepillos.
Éviter les stations de lavage de voitures à brosses.
- **Every 3 months or 5000 miles check the cover tension and all components for tightness. Refer to step 12 for cover tension adjustment.**
Revise cada 3 meses o 5,000 millas la tensión de la cubierta y todos los componentes estén ajustados. Consulte el paso 12 para cubrir el ajuste de tensión.
Vérifiez tous les 3 mois ou 5000 miles la tension couvercle et le serrage des composants. Reportez-vous à l'étape 12 de réglage de la tension de couverture.

Congratulations!

You have purchased one of the many quality Lund® branded products offered by Lund International, Inc. We take the utmost pride in our products and want you to enjoy years of satisfaction from your investment. We have made every effort to ensure that your product is top quality in terms of fit, durability, finish and ease of installation.

Usted ha comprado uno de los muchos productos de calidad ofrecidos por Lund® de marca productos ofrecidos por Lund International, Inc. Tomamos el orgullo extremo en nuestros productos y queremos que disfrute durante años de su inversión. Hemos hecho todos los lo posible para que su producto es de calidad superior en cuanto a ajuste, durabilidad, acabado y facilidad de la instalación.

Vous avez acheté un des nombreux produits de qualité offerts par Lund® marque produits offerts par Lund International, Inc Nous sommes extrêmement fiers de nos produits et souhaitons que vous tiriez des années de satisfaction de votre investissement. Nous avons pris toutes les efforts pour s'assurer que votre produit est de qualité supérieure en termes de durabilité, de finition et la facilité de l'installation.

LUND®

Lund International

800-241-7219 • Visit us at lundinternational.com

© 2012 Lund International, Inc. All rights reserved.

Lund® and the Lund® logo are trademarks of Lund International, Inc.

